



FINS QUE ES PODREIXI EL FANG¹. COMPLEXOS TERRISSERS D'ÈPOCA IBÈRICA A L'ÀREA CATALANA

Until clay putrefies. Iberian second Iron Age pottery workshops in the Catalan area

RAMON CARDONA COLELL

Secció d'Arqueologia del Centre d'Estudis Lacetans. rcardona@xtec.cat

RESUM:

El canvi de tendència en els estudis sobre ceràmica i l'interès creixent per les estructures de producció i tota la cadena operativa de producció ceràmica ens porta a abordar també l'estudi dels complexos terrissers d'època ibèrica. En aquest treball es presenten i analitzen en una zona acotada d'estudi, Catalunya, tots els tallers i forns ceràmics ibèrics coneguts. La manca d'estudis i de dades fa que no puguem comptar amb un llistat de qualitat, tot i l'embranchada els darrers anys d'estudis sobre el tema, sobretot a la zona de l'Alt Penedès. L'anàlisi de les dades existents ens dibuixa un mapa desigual i incomplet pel que fa als centres productors, atès l'ús generalitzat de la ceràmica a tota la zona d'implantació de la cultura ibèrica des del s. VI aC fins al s. I aC. Altres raons, tal vegada internes del món ibèric, poden ajudar a explicar l'acumulació dels centres productius a la Cessetània, Laietània i Indigècia.

Paraules clau: forn ceràmic, terrisseria, ibèric, Catalunya.

ABSTRACT:

The change in trend in studies on ceramics and the growing interest in production structures and the entire operational chain of ceramic production, leads us to deal with the study of pottery complexes of Iberian period. In this article will be analyzed and presented all known Iberian ceramic workshops and kilns in a specific area of study, Catalonia. Because of lack of studies and data we cannot count on a list of quality, despite the recent studies on the subject, especially in the area of Alt Penedès. The analysis of the existing data draws us an unequal and incomplete map with respect to the production centres, given the general use of pottery throughout the Iberian period culture from 6th BC to 1st BC. Other reasons, perhaps internal, can help to explain the accumulation of productive centres in the Cessetània, Laietània and Indigècia regions.

Key words: pottery kiln, workshop, Iberian, Catalunya.



O és que no t'has adonat, pel que fa als oficis, com els fills dels terrissaires els contemplen en un llarg aprenentatge abans d'aplicar-se a la terrisseria?
Plat. Rep. 5.467a²

ÀNIMA DE CÀNTIR³

La gran enciclopèdia bizantina *Suda*⁴ sobre el món mediterrani antic, escrita en grec al s. X, fa servir el verb *κεραμεύειν* “fer ceràmica” com a sinònim de treball dur i pesat. La feina de terrisser ha estat tradicionalment un ofici penós i rudimentari, arrencar la terra, preparar-la, tornejar amb força de peus i braços, aplegar llenya. El poeta còmic Filèter considera el fabricant de llànties especialment digne de llàstima i pobre (*Αχιλλεύς*, Edmonds II 20, 4). La tradició ceramista medieval i moderna dóna testimoni de la duresa d'aquesta feina i de l'estatus social dels ceramistes. Els terrissers canviaven de feina els mesos freds de l'hivern, quan gelades i boires impossibilitaven el procés de secat de l'obra. En aquest mesos d'inactivitat terrissera aprofitaven per collir olives o per llogar-se a jornal (Hampden 2011: 90; Boleda 2010: 24-35).

No només els grecs tenien aquesta consideració sobre l'ofici de terrisser. Podem veure a Egipte una descripció de l'ofici de terrisser a La Sàtira dels Oficis o les instruccions de Dua-Kethy, datada del Regne Mitjà (2040 aC), papir Sallier II, columna VI, línia 1 a 3: *El terrisser està cobert de pols, encara que la seva vida es troba entre els vius. Escarbota al terra més que un porc per coure els seus atuells ceràmics. La roba queda encartonada pel*

*fang. Al cap s'hi posa només parracs, de tal manera que l'aire calent que ve del forn li entra directament pel nas. Fabrica amb el seus peus un pes amb el qual ell mateix és colpejat, cavant el pati de cada casa i arrossegant terra a tots els llocs oberts.*⁵ Hom pot pensar que la Sàtira exagera les condicions pèssimes de l'ofici de terrisser en relació a l'ofici d'escriba, el més ben considerat de l'antic Egipte. No obstant això, segur que dóna algunes pistes de la realitat de les feines artesanals. Alguns tallers ceràmics els veiem representats en les pintures de les tombes egípcies (fig. 1). El terrisser no només estava exposat a la pols i al fang, al fum dels forns, sinó que també ho estava a les inclemències meteorològiques, tal com testimonia de forma molt expressiva una falla d'Isop:

Un pare té dues filles. Una la casa amb un jardiner i l'altra amb un terrisser. Passat un temps, el pare visita la filla casada amb el jardiner i li pregunta com li va. La filla respon que tot li va bé i que només demana una cosa als déus, tenir mal temps i pluges per poder regar els brots. Després ve el torn de l'altra filla, casada amb el terrisser. Li pregunta el mateix. Ella respon que no troba a faltar res, només demana que duri l'estiu i escalfi el sol per assecar bé l'argila. El pare replica, *si tu vols que faci bon temps i la teva germana el vol dolent, ¿amb quina de vosaltres m'uniré per pregar?*⁶

Els terrissers també els podem trobar associats a mites fundacionals i a bons auguris. No només ho veiem en el mite bíblic del Gènesi (Gènesi 2:7). A la mitologia grega Prometeu modela l'home a partir del fang. Caïra, filla d'un terrisser de la Jònia, va contribuir a la fundació de Milet. Segons aquest mite, Nileas, el segon fill de Codros, va veure's obligat a marxar del seu país i va fundar

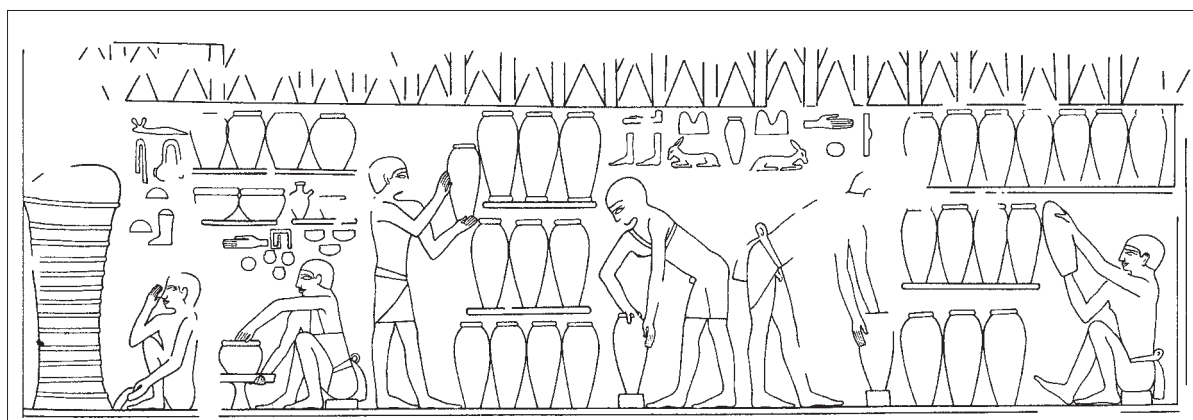

Fig. 1: El taller ceràmic del noble Ty, representat a la seva tomba a Saqqara (E. Simpson after Épron and Daumas 1939, pl. 71).

una colònia. Consultat l'oracle sobre quin era el millor lloc per construir la nova ciutat, la resposta va ser anar a un lloc on algú li oferís terra humida. Nileas va rodar fins arribar a la costa de l'Àsia Menor, on va trobar la verge Caïra, que preparava fang per al seu pare. Nileas li va demanar una mica de fang per estampar un segell. La noia li'n va donar i es va complir l'oracle (Grimal 1986: 80).

Talos, un fill de la germana de Dèdal, va inventar el torn (Diodor Sícul. *Biblioteca historica*, IV, 76). Segons altres l'inventor del torn és Pèrdix (Grimal 1986: 422), el nebot de Dèdal, l'arquitecte del rei de Creta. És interessant també la llegenda egípcia que parla de com la deïtat Khnum va modelar el primer home amb el torn ceràmic. Khnum era un déu terrisser, un dels principals déus creadors. Modelava déus, éssers humans i animals amb l'argila i els insuflava també l'alè de vida. Segons la mitologia egípcia Khnum, cansat de fer éssers humans un rere l'altre amb el seu torn i de fer girar la roda, el va trencar i va posar els trossets a l'úter de cada dona perquè d'aquesta manera fos la dona l'encarregada de modelar i crear la vida (Faulkner 2004). Seguint el mite egipci, podríem dir que en el fons tots tenim ànima de càntir, de fang tornejat. Per això al final de la vida desitgem que aquesta terra ens torni de forma lleu, sense oprimir-nos massa, *sit tibi terra levis (STTL)*⁷, com deien els romans que ja deien els grecs.

A PASTAR FANG⁸. OBJECTIUS

El present article pretén abordar l'estudi dels complexos terrissers d'època ibèrica, partint de la necessitat inicial d'establir un inventari en una zona acotada d'estudi, en aquest cas Catalunya, dels principals tallers i forns ceràmics ibèrics coneguts. A partir de les dades presentades, s'establirà una tipologia hipotètica de centres bàsicament del moment ibèric ple, segons la seva ubicació i organització dins l'espai ibèric. També veurem com les tipologies en què tradicionalment s'han classificat els forns protohistòrics ens són útils encara per distingir tallers ceràmics dins el període ibèric. Una de les contradiccions a l'hora d'estudiar els complexos terrissers del període ibèric és que l'ús quotidià i generalitzat de la ceràmica no troba correspondència amb la quantitat discreta de centres productors localitzats fins a dia d'avui. El sentit comú porta a plantejar centres productors de proximitat, en terrisseries generalitzades d'abast comarcal o regional (Bonet i Mata 2008: 148). Veurem al llarg

d'aquest treball si podem aportar algunes respostes a aquests interrogants. Realment ens trobem amb una manca de dades per l'atzar de la investigació o són altres les causes, com la mateixa organització i funcionament de la producció ceràmica en època ibèrica, les que poden explicar la concentració del focus de producció de forma delimitada en el territori?

El recull de dades també sobre les produccions d'alguns dels forns inventariats en aquest article no permetrà tal vegada aportar massa novetats sobre els atuells que normalment es coïen en els forns ibèrics. Sí que ens poden donar algunes pistes sobre el caràcter mixt o especialitzat de les cuites i sobre la distribució en percentatges de les principals categories ceràmiques implicades en les coccions. La manca d'estudis de compendi i l'absència de dades de qualitat comporten un desànim a l'hora d'afrontar una recerca d'aquest tipus, atès que la informació de partida és escadussera, de mala qualitat i es troba escampada en multitud d'estudis i articles. Sí que és cert també que els estudis sobre aquesta temàtica han agafat embranzida, els darrers anys sobretot a la zona de l'Alt Penedès. No obstant això, les dades semblen incompletes i presenten un territori desequilibrat, si tenim en compte l'ús generalitzat de la ceràmica a tota la zona d'implantació de la cultura ibèrica des del s. VI aC fins al s. I aC.

PASTONS⁹, CENTRATS AL TORN. INVESTIGACIÓ INCIPIENT

La ceràmica és el fidel exponent d'un complex sistema economicosocial i resultat d'un bagatge tècnic igual d'important (Sanmartí i Santacana 2005). El procés de producció ceràmica en si mateix condiciona el producte final. No es poden deixar de banda unes activitats que avui denominaríem auxiliars, però que són imprescindibles, atès que possibiliten l'elaboració, distribució i comercialització dels productes ceràmics. Per això és important connectar les produccions ceràmiques amb els seus centres productors. L'interès creixent pels centres productors marca un canvi de tendència en els estudis generals sobre ceràmica. Tradicionalment s'havia estudiat la ceràmica com a pauta cronològica i convenia establir-ne els trets morfològics principals i la decoració (Saiz *et al.* 2010: 266). L'oscil·lació del centre d'atenció investigadora cap a altres aspectes, com els centres terrissers i la dispersió i distribució dels atuells ceràmics, ha obligat

també a fer estats de la qüestió i posar el focus sobre una informació tantes vegades oblidada, matèries primeres, abocadors, sediments, dades arqueomètriques.

En el cas d'aquest article, a mode de radiografia, presentem el mapa que genera avui la informació de què es disposa sobre terrisseries ibèriques al NE peninsular, coincidint amb la zona catalana. Hi ha poques produccions que es puguin associar amb seguretat a centres productius concrets. A la zona catalana hi ha exemples molt didàctics com els que envolten l'àrea colonial d'Empúries i Roses. Existeixen tallers concrets, tot i que dins de l'òrbita focea i escapant de l'especificitat dels tallers pròpiament ibèrics, fet que permet fixar les ceràmiques que s'hi produïen. En el cas de les ceràmiques més antigues com la ceràmica grisa monocroma, el radi de distribució és força local, molt restringit. En el cas dels plats anomenat de vora à *marli* (Garcés *et al.* 2003), presenten acabats diferents si procedeixen d'Empúries o d'Ullastret, dos centres arqueològics diferents amb presència segura de

forns o tallers ceràmics, tot i que estiguin desapareguts o estiguin per trobar. Un cas semblant passa amb la posterior ceràmica grisa de la costa catalana, amb un nom ja prou ampli i genèric i que inclou ceràmiques que van del s. IV al I aC i, fins i tot, segons algun article, fins a època imperial (Casas *et al.* 1993) per a una zona que inclou el NE peninsular i el S de França (Adroher 1990; Rodríguez 2003; Sanmartí 1978; Cura i Principal 1995). Els únics forns clars productors localitzats d'aquest tipus de ceràmica serien els de Roses. Els interrogants es plantegen igual per al cas de Roses, que semblaria més senzill en principi. Sembla que les evidències fornàries, tot i ser clares, aporten poques dades (Puig 2007: 705) que ajudin a entendre el volum de materials categoritzats com a taller de Roses. Hi ha a més a més la incapacitat també de saber l'estructuració interna del taller, oficines, funcionament, extracció d'argila, combustible (Puig 2007: 706). Cal veure si l'estudi territorial de les produccions de Roses s'ha de basar en elements decoratius com palmets i

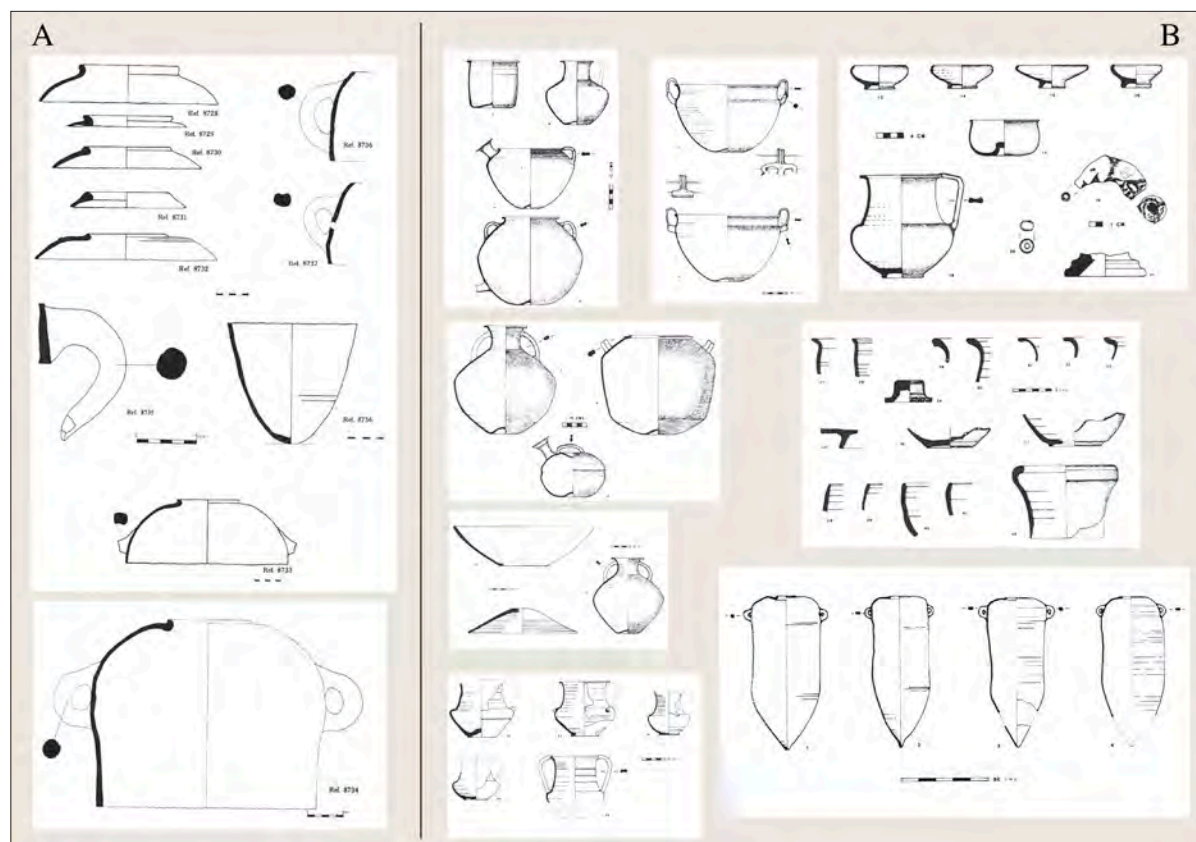

Fig. 2: Materials ceràmics representatius dels jaciments de: A) Riera de Sant Simó, Mataró (Pons 1983: 189-190); i B) Can Vedell, Bigues (Hernández 1983a: 83-86).

roses, roses nominals (Principal 1998) o sobretot a partir de les formes (Puig 2007: 711). Podríem afegir en aquest repertori de materials la ceràmica amb pintura blanca de l'àrea indiketa, de distribució reduïda, i amb possible centre productor a l'entorn de Puig de Sant Andreu (Martín 1978; Sanmartí 2007).

Es poden establir per a la zona catalana altres centres productors relacionats amb zones geogràfiques diferents, Hortes de cal Pons (Cardona *et al.* 2019) i Darró són un exemple clar per a la Cessetània, així com la Riera de Sant Simó i Can Vedell ho són per a la Laietània (fig. 2). A la zona de l'Alt Penedès cal afegir altres interessants jaciments d'excavació recent com Valls del Foix (Torrelles de Foix) i Font dels Igols (Pontons). Aquestes dues darreres terrisseries, juntament amb la d'Hortes de Cal Pons, estan situades a molt poca distància l'una de l'altra i presenten cronologies similars, fet que permet plantejar l'especialització de certes zones del territori ibèric en l'exploració ceràmica.

Alguns estudis recents a Catalunya han volgut dilucidar tot aquest vast camp de la caracterització de la ceràmica i la seva distribució centrant-se en la caracterització macroscòpica, a través de microscopi òptic. Veiem l'exemple a l'Esquerda (Roda de Ter), on s'analitzen exemples de ceràmica grisa de la costa catalana i ceràmiques grises medievals, amb l'objectiu d'identificar produccions i procedències. Són observacions que els mateixos autors diuen que no els han permès diferenciar produccions i que no és fiable una proposta d'aquest estil, que constitueixen només estudis preliminars que han de ser sotmesos a anàlisis d'altre tipus (Gutiérrez *et al.* 2007). Cal insistir en els estudis arqueomètrics per no dependre tan sols dels estudis tipològics ceràmics. Sembla que les tipologies no són suficients i no són tan útils quan transcendim les àrees d'impacte principal, de vegades corresponents a límits polítics actuals (Bonet i Mata 2008: 148).

Si ens volem referir a estudis de mercat i distribució de les produccions ibèriques, camp que fins ara estava restringit a les ceràmiques d'importació mediterrània, els estudis més rellevants són els que es realitzen a la zona valenciana. Són estudis que plantegen la possibilitat de l'existència d'un comerç intermedi, segons el patró establert per Renfrew (1975: 6). Un dels exemples és la individualització de produccions ibèriques de les zones ibèriques d'Arse/Tossal del Castell (Sagunt, València), Edeta/Tossal de Sant Miquel (Llíria, València), i Kelin/Los Villares (Caudete de las Fuentes, València) (Mata *et*

al. 2000: 395). Arse és l'exemple que mostra més dinamisme, sobretot per la troballa d'àmfores produïdes en aquest territori en punts allunyats de les seves fronteres (Mata *et al.* 2000: 395) i per la seva situació litoral. Llocs com Kelin, amb aparició de ceràmica de més d'un centre productiu del seu territori (Casillas del Cura, La Maralaga, Casa Guerra), es plantegen com a centres productors i distribuïdors de la seva ceràmica. Seria un comerç de curta distància atès l'abast de distribució entre els 14 i 32 km (Duarte *et al.* 2000: 238). El comerç seria bidireccional, fet que explica l'arribada també de la ceràmica importada.

Igualment altres estudis en el territori valencià proposen una aproximació ceràmica-territori a partir dels estils decoratius Oliva-Llíria o Elx-Arxena, revisats avui com estils de Llíria o edetà i d'Illici. Tradicionalment el primer s'ha atribuït a l'Edetània i el segon, a la Contestània (Abad i Sanz 1995: 82; Tortosa 2006; Bonet 2008: 147-171), límits que no semblen correspondre del tot a les troballes fetes en el territori. Les troballes fora del territori edetà alguns autors les atribueixen a les relacions comercials amb els centres productors. També és clara la presència de diferents tallers des del SE peninsular fins a la vall de l'Ebre que explicarien, tot i la unitat fonamental, les diverses variants (Bonet i Mata 2008: 155-156). Les troballes a la zona de Múrcia i Albacete serveixen per considerar una Contestània de límits més amplis (Abad i Sanz 1995: 82), plantejant noves relacions comercials i una nova situació sociopolítica de cada regió.

En canvi sí que hi ha hagut estudis en la zona catalana dedicats a caracteritzar grups i centres de producció més tardans, sobretot d'època romana, d'assenyalar els trets diferenciadors, definint àrees d'expansió comercial i explicant l'evolució de cada centre en relació al temps. Així ho veiem per als centres de producció romana de tradició indígena (Abascal 1986). Estudis com aquests permeten veure l'evolució de la ceràmica ibèrica en el seu contacte amb el món romà i els canvis que es produiran i que permeten postular que la ceràmica de tipus ibèric no perviu més enllà de mitjan s. I dC, sinó que es transforma. En aquests contextos tardoibèrics hi ha l'exemple del càlat, la peça ceràmica més característica d'aquest moment. Aquí els mapes de distribució es fan a partir d'anàlisi estructural i decoratiu i també de composició d'argiles a nivell fisicoquímic, donant com a resultat la caracterització d'àrees de producció i període cronològics de funcionament i producció. Destaca la producció sorgida de la zona emporitana al llarg del s. II aC fins a la primera

meitat del s. I aC, presents a tot el comerç ibèric interior i també en el comerç marítim peninsular i extrapeninsular (Conde 1990; 1991). S'ha volgut caracteritzar en el territori català també la producció de còlats i ceràmica comuna ibèrica oxidada del taller Fontscaldes (Valls, Alt Camp) (Lafuente 1992), taller que estigué actiu entre mitjans del s. II i els inicis del I aC (Lafuente 1992; Fabra 2008). Són materials apareguts en contextos segurs, però que no han estat sotmesos, que coneguem, a cap altre estudi que el tipològic.

Per a l'avanç d'aquests estudis de distribució caldrà identificar bé els testers de cada taller, no sempre fàcil, i establir produccions segures. La manca de dades físiques sobre terrisseries ceràmiques ha provocat que s'intentin caracteritzar produccions a partir de les ceràmiques, independentment del lloc físic de procedència. Un cas és el de la ceràmica de vernís roig ilergeta. Se suposa que el centre de producció estaria ubicat a les proximitats d'Il-tirta, atès l'estudi de les roques argiloses de les proximitats del teòric centre d'elaboració. Ni que no s'hagi trobat el taller, les analítiques per DRX, difracció de raigs X, i FRX, fluorescència de raigs X, de les pastes ceràmiques i les argiles mostrejades a la zona del Puig Pelegrí i Bòbila, permeten especular l'existència d'un taller en aquesta zona (Junyent i Alastuey 1991).

Els estudis arqueomètrics són recents i no es comencen a desenvolupar fins a la dècada dels '90 del s. XX, sobretot a l'àrea catalana, valenciana i balear (Buxeda i Madrid 2004; Tsantini *et al.* 2005). Es crea una primera base de dades sobre produccions ceràmiques, permetent amb estudis multidisciplinaris aplegar informació sobre orígens de cada ceràmica, aspectes tecnològics implicats en el seu treball i localització i difusió de centres productors i receptors. S'investiga la producció de còlats d'Empúries (Conde 1991) i es caracteritza la composició química i mineralògica de les produccions de la ceràmica monocroma grisa grega de la zona N catalana (Pradell *et al.* 1995) i es comencen a fer treballs centrats en les àmfores ibèriques (González *et al.* 1985). Pel que fa a les àmfores, sobretot a l'àrea laietana i cossetana, els estudis de referència són de J. Buxeda, M. Madrid i E. Tsantini (Buxeda i Madrid 2004; Tsantini 2004; 2007; Tsantini *et al.* 2005). Es poden ja identificar produccions, com la del forn d'àmfores de la Riera de Sant Simó a la Laietània, i identificar diferents centres de producció, com els de la Cessetània (Font dels Igols, Hortes de Cal Pons) (Ribera i Tsantini 2008: 630). En aquest treballs s'inclouen centres productors i centres receptors (Tsantini 2007),

podent-se diferenciar grups de referència i Unitats de Referència Composicional de Pasta (URPC) (Ribera i Tsantini 2008: 629). S'observa una gran varietat de produccions i com cada territori produeix la seva ceràmica, almenys pel que fa a les àmfores (Ribera i Tsantini 2008: 631).

A PUNT D'ENFORNAR¹⁰. CATÀLEG DE JACIMENTS FORNARIS A L'ÀREA CATALANA

S'han recollit les dades dels principals jaciments amb constància arqueològica de producció ceràmica (veure Apèndix). No és un llistat exhaustiu. Alguns dels jaciments seran simples noms amb informació més aviat escassa i poc fiable. És tracta d'una seixantena de jaciments, amb un petit percentatge de dubtosos, per cronologia massa àmplia o per absència de dades. En el processament de dades s'estudia el percentatge de jaciments globalment, donant el mateix valor als jaciments que presenten evidències indirectes de producció ceràmica que als complexos que presenten un o més forns. En aquesta mostra no es recullen els forns de l'òrbita colonial, tot i que se'n facin referències al llarg de l'article.

Per no fer una tirallonga feixuga de jaciments, evitem esmentar els jaciments dubtosos, presentant els més fiables en diferents graelles. En primer lloc, dues graelles diferenciades per als complexos terrissers amb múltiples forns d'època ibèrica antiga i moment ple. Les graelles següents compendien els jaciments terrissers del moment ibèric tardà, distingint si contenen un o més d'un forn. La darrera graella classifica els jaciments amb evidències indirectes de producció ceràmica, tant per al moment ibèric ple com per a la fase ibèrica final. L'adscripció cronològica de cada jaciment terrisser s'ha distribuït en ibèric antic (ss. VI-V aC), ibèric ple (ss. IV-III aC) i ibèric tardà o final (ss. II-I aC).

Pel que fa al tipus de jaciment, la caracterització ha pretès diferenciar els centres de producció ceràmica amb presència de forns segons la seva complexitat. Els complexos terrissers responen a centres de producció amb diversitat de forns. Dins d'aquesta categoria, s'ha volgut individualitzar el barri artesanal, quan n'hi ha constància, per ser aquest un tipus de jaciment molt concret, ubicat en zones periurbanes o portuàries. Quan no es tracta d'un complex terrisser, es fan constar la presència d'alguna estructura fornària i, donada l'absència, d'altres elements indirectes, però molt clars de la presència d'activitat

ceramista, com escombreres i magatzems. Quan no s'han pogut caracteritzar els jaciments dins aquests grups, s'han fet constar les restes arqueològiques associades: camp de sitges, lloc o centre de producció i explotació agrícola, mas, lloc d'habitació amb estructures. De vegades són jaciments no trobats i així es fa constar.

La classificació tipològica A i B correspon a la planta circular o rectangular del forn, A (rectangular), B (circular, ovalada), segons la classificació feta pels autors J. Coll i Broncano (Broncano i Coll 1988: 224) per als forns d'època ibèrica. Creiem que és encara una classificació tipològica que té vigència, tot i que només analitza elements estructurals com la cambra de combustió, sistema de subjecció de la graella i forma de les toves, tal com havia establert ja Duhamel (1978). Ho entendrem al llarg d'aquest estudi, atès que la planta circular/ovalada, amb tots els seus subtipus, és la que té l'exclusivitat en el món protohistòric peninsular fins als ss. II-I aC (fig. 3).

Pel que fa a la producció de molts dels forns, l'anàlisi d'aquest treball es basa moltes vegades en dades escasses. Sovint es produeix la problemàtica que els materials associats als forns no han estat trobats a les estructures, sí a les proximitats, com en el taller de Fontscaldes (Lafuente 1992; Fabra 2008; Solé 1996; 1997), fet que provoca problemes cronològics de les estructures i molts dubtes en la confirmació de si aquests materials es produïen en aquests centres productors. No obstant això, s'han intentat sistematitzar els materials ceràmics per categories generals, per veure si, tot i les limitacions, poden aportar algunes pistes sobre la producció de la majoria de forns d'època ibèrica. Les produccions es classifiquen en materials d'emmagatzematge (tenalles, olles), àmfora ibèrica o d'altres tipus (imitació ebussitana, Dressel, Laietana, Pascual) reserva/vaixella (safates, morters, escudelles, gerres i varis de vaixel·la) i altres materials (pondera, an-tefixes, lluernes...). Es ressalten produccions concretes com la dels càlats, per ser produccions molt estudiades i que aporten aclariments cronològics. També les ceràmiques que fan imitació de campanianes i altres produccions locals, com la ceràmica gris de la costa catalana i la ceràmica ibèrica decorada amb pintura blanca produïda a Ullastret. Quan no es pot precisar, es fa constar ceràmica ibèrica comuna, que inclou ceràmica ibèrica oxidada i reduïda. Igualment es registren materials de construcció del moment ibèric tardà (*tegula*, *imbrex*), així com materials republicans diversos (*dolia*, ceràmica comuna romana, lluernes, àmfors), amb el dubte de com cal classificar aquests tallers, si ibèrics o romans, atès el poblament itàlic

	A	B
1		
2		
3		
4		
5		
6		
7		

Fig. 3: Taula tipològica dels forns ibèrics (Broncano y Coll 1988).

en vil·les litorals ja des del s. II aC. Per als jaciments amb manca de dades sobre la producció possible es fa constar "no identificat".

En l'apartat "altres dades" s'han fet constar altres detalls d'interès, com l'existència d'escombreres, magatzems ceràmics, rebuïjos de forn (suports, separadors, peces deformades), l'existència d'argileres, cubetes, basses i altres retalls, la proximitat d'un camp de sitges, si presenta semblances amb altres jaciments, si hi ha problemes de nomenclatura, si es tracta d'assentaments rurals i altres. Quan es tracta de complexos ceràmics s'especifica la quantitat de forns. D'altres vegades s'especifica que es tracta d'un jaciment no excavat o que es tracta d'un jaciment destruït.

UN BON FUMAT¹¹. ANÀLISI DE LES DADES

Un 48% dels jaciments registrats en l'estudi presenten l'existència d'una estructura o més de forn ceràmic. La resta de jaciments, un 52%, ofereixen una evidència indirecta de l'existència d'un taller o forn ceràmic: testers

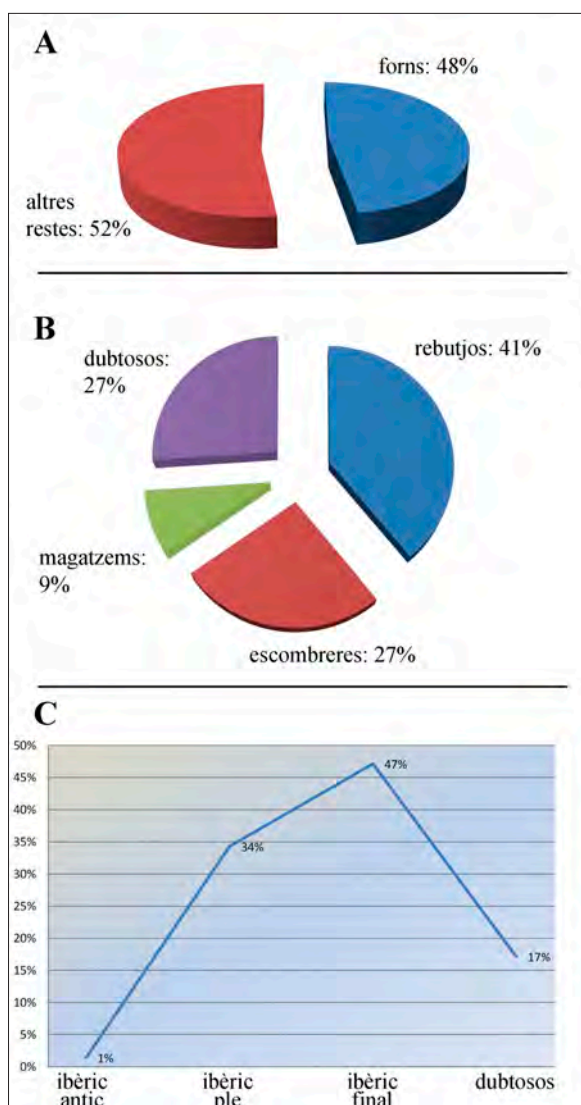

Fig. 4: A: Jaciments amb evidència de producció i explotació ceràmica durant el període ibèric; B: Jaciments amb evidència de producció i explotació ceràmica on no apareixen forns. Període ibèric (ss. VI-I aC); C: Jaciments ibèrics amb evidència de producció ceràmica segons cronologia.

o escombreres, abocadors, ceràmica mal cuita o passada de cocció, la troballa de separadors de forn i altres. No cal dir que hi ha sempre un percentatge d'aquests jaciments que són dubtosos, útils de recollir per les pistes que poden donar en algunes zones poc explorades del territori. Pel que fa als jaciments sense presència de forn ceràmic, com es pot veure en el gràfic, la major part es poden agrupar com a jaciments amb rebutjos de forn de diferents categories. El segon grup per ordre d'importància

és el dels jaciments en què s'ha localitzat o excavat una escombrera. La resta de jaciments són dubtosos, menys el cas de la Creu de Felines (Martín 1977; 1981), interpretat com a magatzem ceràmic (fig. 4).

La categoria "rebutjos de forn" és molt àmplia i a la vegada difusa. Es tracta de fragments de graella, suports o separadors de forn, àmfores amb defectes de cocció i altres peces ceràmiques amb el mateix defecte. De vegades aquesta evidència es troba com a part del reompliment d'una sitja, com als jaciments de l'Horta Fassina (Arqueociència SCP 1995), Can Jordi (Arqueociència SCP 1995a), la Vinya d'en Pau (Ros 2003), la Sitja de la Vinya del Ticó (Garcia 1991), les sitges de l'Alzinar Gran de la Massana (Garcia *et al.* 1993). De vegades un forn sense materials clars al seu interior associats pot ser interpretat a partir dels materials trobats en sitges properes, com passa al jaciment del Camp dels Escalers (Burch i Sagrera 2009). En algun cas són materials que es troben en museus, com en el cas dels materials amb defectes de cocció del Museu Molins de Rei (Bergadà 1984). La presència de separadors o suports de la càrrega del forn és un element molt aclaridor de la presència a les proximitats d'un taller ceràmic, com per exemple en l'escombrera associada al forn de la torre N del Puig de Sant Andreu a Ullastret (Oliva 1971; Plana i Martín 2001; 2012). Els vestigis, en aquest darrer cas, assenyalen una zona com a mínim que actuava com a escombrera d'una àrea de producció ceràmica. És plausible establir aquí una zona de producció ceràmica, atesa la descoberta antiga de les restes d'un forn, i activitat ceràmica entre els ss. IV i III aC. En casos puntuals on s'ha estudiat i caracteritzat una producció com la del vernís roig ilergeta s'ha suposat un forn de producció d'aquestes peces. Se sap que estaria ubicat a les proximitats d'Iltirta atès l'estudi de les roques argiloses de les proximitats del teòric centre d'elaboració (Junyent i Alastuey 1991).

Sobre la cronologia dels jaciments estudiats, la majoria pertanyen al moment ibèric final (47%), tot i que el present estudi corregeix les estimacions tradicionals que bàsicament recollien forns del període ibèric tardà. En la mostra d'aquest article, els tallers i possibles tallers del moment ibèric ple constitueixen un 34% del percentatge total. Es comptabilitza un sol taller per a la fase ibèrica antiga (1,47%), el forn de la porta 4 del Puig de Sant Andreu (Ullastret). És considerable també la quantitat de jaciments difícils de classificar, ja sigui cronològicament o com a centres productors (17%). Segurament l'avanç de la recerca ha ajudat a ampliar el percentatge de forns

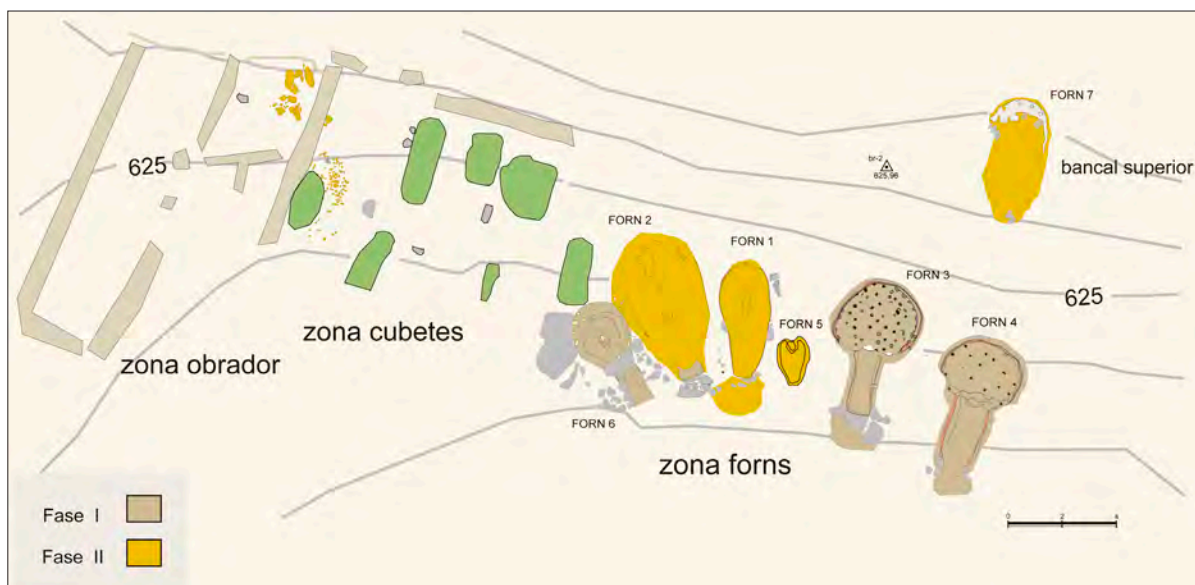

Fig. 5: Planta de terrisseria ibèrica de les Hortes de Cal Pons (Pontons) (Font: equip d'excavació UB-CEL).

del període ibèric ple i fins i tot a acostar les xifres. És cert que la investigació ha tirat durant molts anys de les mateixes dades, repetint una i altra vegada uns jaciments excavats d'antic la majoria i pobres d'informació, indicatius però del panorama català, sobretot durant l'època ibèrica tardana i el primer moment republicà (Juan Tovar i Bermúdez 1989; 1991; Coll 2000; Bermúdez i Massó 1984-1985; Juan Tovar *et al.* 1986-1987).

La dificultat de localitzar jaciments de producció ceràmica en complica sempre l'estudi, almenys per a l'època ibèrica. Un exemple de com la prospecció i la recerca exhaustiva del territori poden canviar radicalment els resultats és el de la zona d'estudi de l'equip a què pertany l'autor d'aquest treball¹². La recerca des de l'any 2008 a l'Alt Penedès al jaciment de les Hortes de Cal Pons ha portat a la troballa de dos jaciments de producció ceràmica a poca distància l'un de l'altre, les Hortes de Cal Pons, al municipi de Pontons i les Valls del Foix/Els Casalots, a Torrelles de Foix (Cardona *et al.* 2019; Cardona 2019). La investigació de tot l'entorn d'aquests jaciments ha portat a localitzar-ne un tercer, la Font dels Igols (Giró 1958; Ferrer i Giró 1943; Cardona *et al.* 2019; Cardona 2019) (figs. 5 i 6). La investigació en aquesta zona permet formular hipòtesis interessants, que només es podran verificar amb la continuació dels treballs, sobre l'existència en època ibèrica de zones especialitzades en l'explotació i producció ceràmica, sobre la possibilitat de trobar un

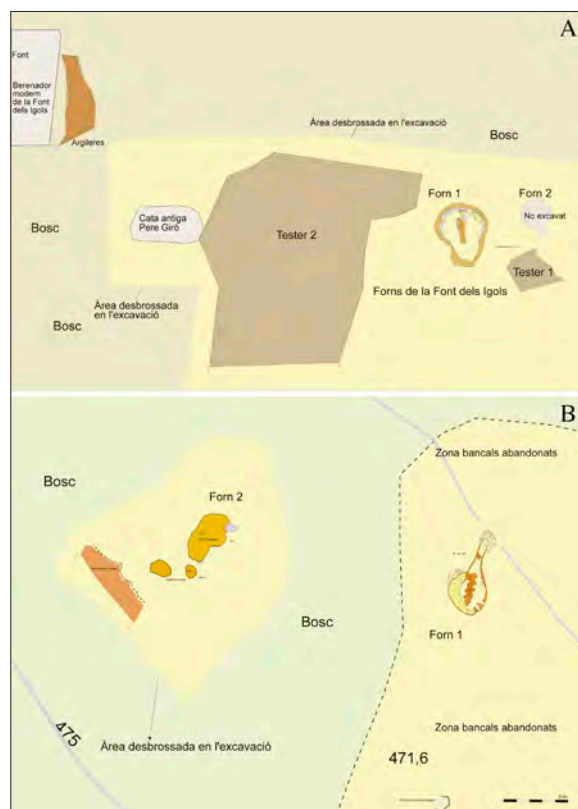

Fig. 6: Planes de les terrisseries ibèriques de: A) La Font dels Igols (Pontons); i B) Valls de Foix (Torrelles de Foix) (Font: equip d'excavació UB-CEL).

tipus de valls, com la del Foix en aquest cas, especialitzades en la producció ceràmica en època ibèrica, com tants dels exemples que ens aporta l'etnografia.

Fins ara la major part de forns que es coneixien, com ja hem dit, eren els del període tarδοibèric. Entre els treballs (Juan Tovar i Bermúdez 1989; 1991; Bermúdez i Massó 1984-1985; Juan Tovar *et al.* 1986-1987), hi ha l'estudi més general de Jaume Coll (2000). Utilitza també aquestes dades per fer el seu recull de forns preromans de la península Ibèrica. Per exemplificar millor aquest panorama presentarem una imatge per situar els forns d'època ibèrica tardana i primera fase republicana, ss. II-I aC. Aquest gràfic fusiona les dades de dos mapes anteriors, l'un publicat en el treball sobre el forn del Botarell (Bermúdez i Massó 1984-1985: 100) i que conté només set jaciments, i un segon (Juan Tovar i Bermúdez 1989: 41), més complet, amb la referència de 17 jaciments fornaris (fig. 7). En aquests treballs, es classifiquen com a forns de planta rectangular i s'exposa la problemàtica dels forns classificats com a ibèrics, però que encaixarien millor sota la etiqueta d'iberoromans (Juan Tovar i Bermúdez 1989: 45). Són treballs que ofereixen una primera aproximació als centres productius ibèrics, tot i la preponderància de forns tardans.

Altres estudis posteriors insisteixen en aquest moment de principis del s. II aC per al territori de Tarraco (Arrayàs 2005: 173). Es parla de l'aparició de terrisseries ja conegudes en la bibliografia esmentada fa un moment com la del Barranc de la Premsa Cremada (Botarell), La Coma (Fontscaldes), Can Cassanyes i les Badies (Castellet i la Gornal) i Vinya d'en Pau (Vilafranca del Penedès). Se cita com a jaciment nou, el possible de la Finca del Gori (Vilardida). La bibliografia cita altres tallers en estudis per exemple de parets fines a partir de l'últim quart de s. II aC. Se citen els tallers d'Empúries, Can Vedell, Ca l'Arnau, Darró, Fontscalds i el Vilar, immersos en el període inicial republicà (Alemán 2019: 54-55).

Aquests mateixos jaciments apareixen, com hem dit, en altres treballs bibliogràfics coneguts (Coll 2000). A excepció de Roses (Martín 1994; Puig 2006; 2007; 2012), Ullastret (Martín *et al.* 2000; Martín i Plana 2001), Darró (Ferrer 1978; López y Fierro 1988; López *et al.* 1992, 1994; 1996) i Bigues i Riells (Hernández 1983a i b), la resta de jaciments pertanyen al període ibèric final. És la sèrie de jaciments que ve citada en la bibliografia freqüentment i que molts d'ells deuen a Josep Colomines (1925, 1926, 1927-1931 i 1936) el que fossin batejats

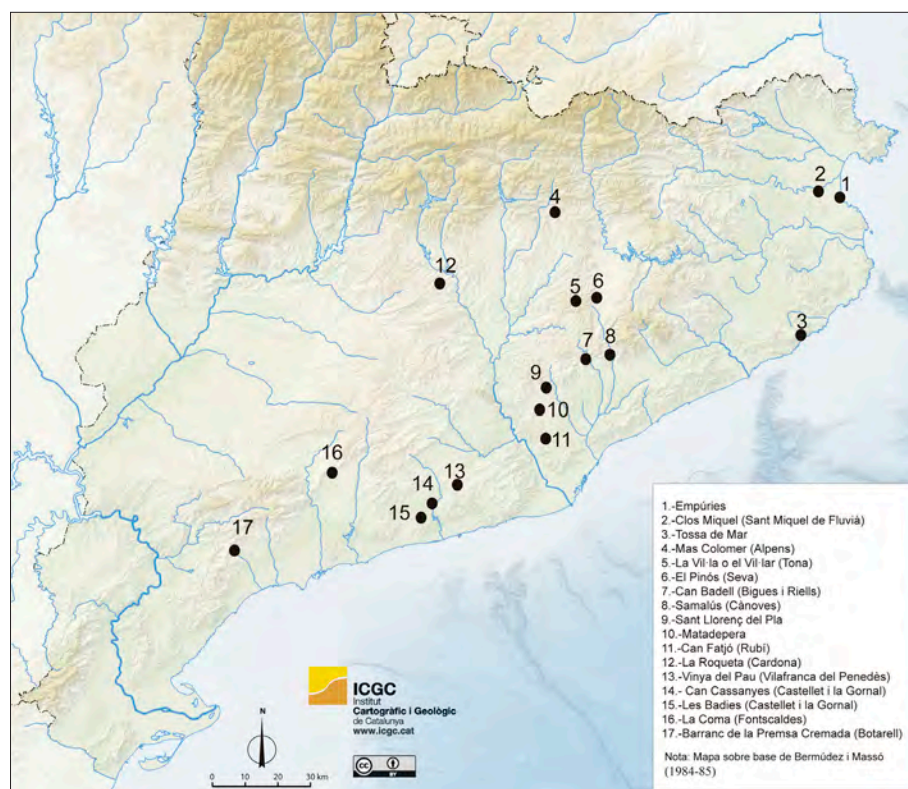

Fig. 7: Tallers d'època republicana a Catalunya amb forns de planta quadrangular (mapa sobre base de Tovar i Bermúdez).

com a ibèrics a partir del seu descobriment a principis de s. XX. Es va adduir en el seu moment només la proximitat de ceràmica ibèrica, passant a ser catalogats com a ibèrics. Estudis posteriors aclareixen que aquests forns són molt tardans en el desenvolupament de la cultura ibèrica i, sens dubte, s'han d'associar a una època de plena ocupació romana. En opinió d'A. Bermúdez Mendel i J. Massó Carballido (1984-1985), seria preferible denominar-los forns iberomans o forns indígenes aixecats mitjançant l'aplicació de conceptes i tècniques romanes, la interpretació de les quals denota un domini encara rudimentari dels nous principis introduïts.

La tipologia que planteja Coll (2000) per als forns preromans per a la zona catalana presenta un panorama de forns de planta rectangular que es corresponen gairebé tots als descrits com a ibèric tardans o iberoromans. Només els forns de l'òrbita colonial, Empúries, Ullastret (Martín i Plana 2001) i Roses (Puig 2006), i alguns jaciments com Orriols (Martín 1979), Bigues (Hernández 1983a i b) i Mataró (Pons 1983) presenten una tipologia diferenciada de la resta del forns publicats. El mateix autor (Coll 2000: 200) ja fa referència a la insuficiència de dades per tenir una quadre més clar de les agrupacions i tipologies de forns a la península Ibèrica.

En la recerca que presentem, els percentatges canvien (figs. 8 i 9). Podem veure com per als períodes ibèric antic i ple, el nombre de forns de planta circular és l'exclusiu, fet que canvia dràsticament en el període ibèric final. Si mirem el gràfic on es plasma la tipologia de forns de tota la mostra estudiada en aquest treball, podem veure com les tipologies de forns ja no presenten un paisatge monocolor de forns de planta rectangular. Aquest darrers constitueixen el 54% de la mostra, i els de planta circular el 40%. Hi ha el predomini d'una tipologia davant d'una altra en el conjunt total d'estructures de forn registrades. Sí, en canvi, és exagerada la presència d'un o altre model segons el període ibèric de què parlem. Hi ha una absència total de forns de planta rectangular en el moment ibèric ple. Per detectar uns únics casos, hem de recórrer als tallers de l'àmbit colonial, per exemple el forn 1 i 2 de la Neàpolis d'Empúries, de tipologia A4 i A5.2, que pertanyen a un moment final del s. III aC, amb producció de vaixel·la hel·lenística (Puig i Cadafalch 1923: 705) (Fletcher 1964) (Castanyer *et al.* 2012). En el cas del forn 1 de Can Vedell (Can Badell) (Hernández 1983), es tracta del forn final d'una sèrie de quatre forns. El jaciment té una cronologia que va del ss. IV al II aC. Versemblantment el forn 1 en la seva fase final, de tipologia A1, pot pertànyer

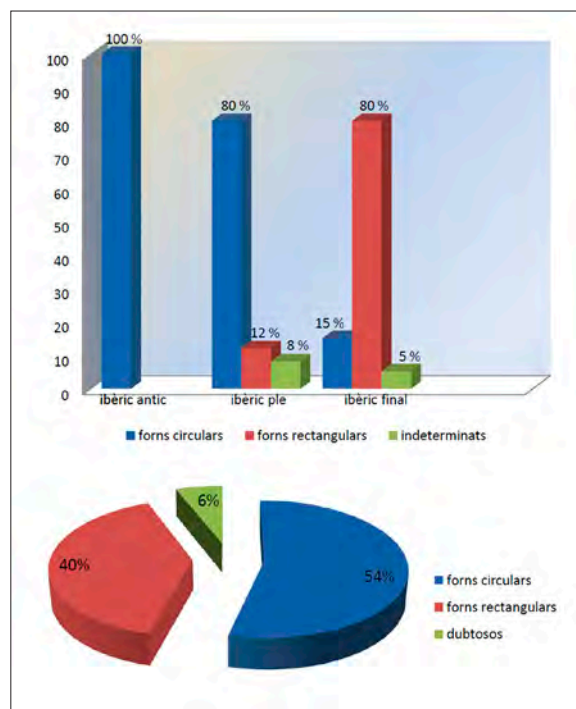

Fig. 8: Tipologia de forns de tota la mostra estudiada per al període ibèric.

al període ibèric tardà. En el cas del jaciment de Montclús (Monreal 1987), amb un forn de la tipologia A6, la cronologia és molt imprecisa, amb una forquilla que va del s. III al s. I aC.

En zones prou estudiades com la del Vallès hi ha veritables problemes a l'hora d'interpretar els forns ceràmics identificats. El complex de Can Vedell i el forn de Montclús serien els dos exemples més amb producció ceràmica assimilable a l'època ibèrica plena (Oller 2012: 163). Per la resta de jaciments, sense escombreres localitzades, l'adscripció cronològica resulta molt difícil. En el cas de forns amb ceràmica ibèrica associada, els exemples tampoc són clars i costa de donar cronologia aproximada a aquestes estructures. En el cas del Vallès, doncs, hi ha una tirallonga de forns dels quals no es pot donar encara una cronologia fiable, tot i que moltes vegades s'han batejat com a ibèrics. Només inclouem en l'inventari d'aquest treball els jaciments de Sant Adjutori (Aguelo 1992), Can Pericas (Colomines 1925; 1926), Vinyes de Can Morull (Estrada i Villalonga 1967; Estrada 1955: 19) i Forn de Tremolencs (Estrada 1955). La precarietat de les dades és important. El Forn de Pericas (Salamús), se'l considera ibèric només per la semblança amb el forn

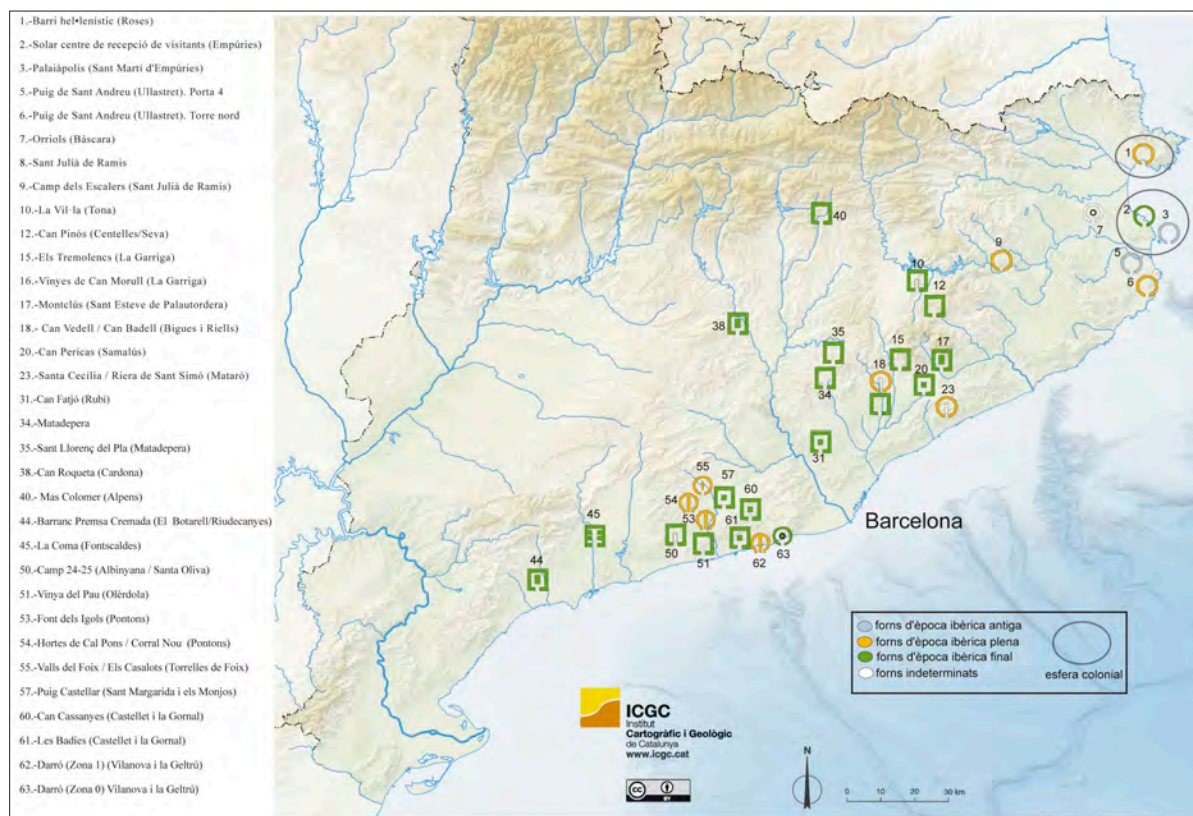

Fig. 9: Mapa de les tipologies de forns ibèrics i tardoibèrics de l'àrea catalana.

de Rubí i per la proximitat al jaciment de Puig Castell. En el cas de Sant Adjutori i forn dels Tremolencs no hi materials ibèrics associats i es torna a fer una adscripció iberoromana només per la semblança amb el forn de Rubí. Sant Adjutori es classifica fins i tot com a possible forn medieval. En el cas de les Vinyes de Can Morull, s'associen materials com ceràmica fina i grollera ibèrica decorada. Semblaria que es podria fer una llista inacabable de forns indeterminats, la major part de la fase ibèrica tardana, que depassa els objectius d'aquest estudi.

Ens ha interessat quantificar de la mostra quants dels jaciments amb la presència de forns es poden considerar complexos ceràmics amb un conjunt de forns i quants són troballes d'una sola estructura (fig. 9). Els percentatges resultants ens mostren per al període ibèric en general una preponderància dels tallers amb l'existència d'una sola estructura fornària. Si ho analitzem internament, podem observar pel que fa al moment ibèric inicial i ple que tots els exemples corresponen a complexos terrissers amb més d'un forn i en algun cas podem parlar de barri

artesanal, Puig de Sant Andreu (Ullastret) i Darró (Vilanova i la Geltrú). En el cas de la fase ibèrica final, en la majoria d'ocasions hem de parlar de jaciments amb una sola estructura fornària.

La quantificació d'aquesta evidència ens dona un patró de complex ceràmic per a la majoria de jaciments del moment antic i ple. Així tenim exemples clars com els tres forns de Can Vedell (Bigues i Riells) (Hernández 1983), els tres forns de la Riera de Sant Simó (Mataró) (Pons 1983), els dos forns, de moment, del jaciment en fase d'estudi de les Valls del Foix/Els Casalots (Torrelles de Foix) (Cardona 2019; Cardona *et al.* 2019), els tres forns de Darró (López i Fierro 1988; 1992), els set forns de les Hortes de Cal Pons (Pontons) (Cardona *et al.* 2019; Cardona 2019), els dos forns recentment trobats a la Font dels Igols (Pontons) (Cardona 2019). Pel que fa als forns relacionats amb el jaciment d'Ullastret (Martín i Plana 2001), tot i que només s'han trobat dos forns aïllats en dos indrets diferents del jaciment, el forn de la porta 4 i el forn de la torre N, avui desapareguts, tot fa pensar que

pertanyien a barris artesanals fora muralles i no podem descartar l'existència de més forns en aquests tallers. Igualment passa amb els tallers de l'esfera colonial, com els forns localitzats a Roses (Puig 2006). L'únic jaciment amb cronologia antiga del s. VI aC i també associat a Empúries es troba ubicat a la Palaiapolis (Aquilué *et al.* 2000). Presenta també un model de taller amb diferents forns. No hem inclòs en aquesta llista per dubtosos els tres forns del camp dels Escalers (Sant Julià de Ramis) (Tremoleda 2000), que en cas de ser ibèrics poden tenir una datació entre els ss. III i II aC. En les sitges que acompanyen els forns es troba ceràmica grisa emporitana i abundància de peces deformades del s. III aC, però també es troba material romà, motiu pel qual cal incloure aquest jaciment entre els dubtosos.

Tampoc hem inclòs dins els complexos terrissers ceràmics el jaciment de la Coma (Fonstcaledes, Valls) (Lafuente 1989). Tot i que sabem pels materials ceràmics que és un taller que inicia la seva activitat al s. III aC i que s'han documentat argileres diverses i abocadors, l'estat actual de la recerca només permet parlar d'un sol forn segur, de tipologia A3, datat en els ss. II-I aC. Per tant s'ha inclòs aquest jaciment dins els complexos terrissers amb un sol forn. Tampoc han estat inclosos els jaciments de la Moja/Cal Guineu i Cal Pontarrí (El Montmell) a la riera del Marmellar, on l'evidència arqueològica augura amb tota possibilitat un gran complex terrisser (Giró 1964-1965; Rauret 1963; Palet i Prevosti 2001) del s. III aC. Caldrà esperar a excavar el jaciment per poder verificar aquestes dades. Els abundants rebutjos ceràmics, cremats i rebregats, molts d'àmfora, i l'absència d'àmfora itàlica, acoten la cronologia i la funcionalitat del jaciment. Aquest model de taller complex, amb multiplicitat de forns i estructures annexes (cubetes, retalls, escombreres...), que presenciem per a la majoria de tallers del moment ibèric inicial i ple, és també el que trobem a altres àrees peninsulars com el País Valencià. Anomenem aquí alguns dels exemples coneguts com el de la Illeta dels Banyets (El Campello, Alacant) (López-Seguí 1997; Olcina *et al.* 2009), el Tossal de les Basses (Alacant) (Rosser i Fuentes 2007), El Arsenal (Elx) (López-Seguí 1995), forns de la Casa Guerra (Requena, València) (Martínez i Martínez 1989), Casillas del Cura (Venta del Moro, València) (Martínez i Castellanos 1997: 61-69). Altres estudis rellevants es realitzen al Baix Aragó, en jaciments com el del Olmo i Mas de Moreno (Foz Calanda, Terol) (Gorgues i Benavente 2007; 2012).

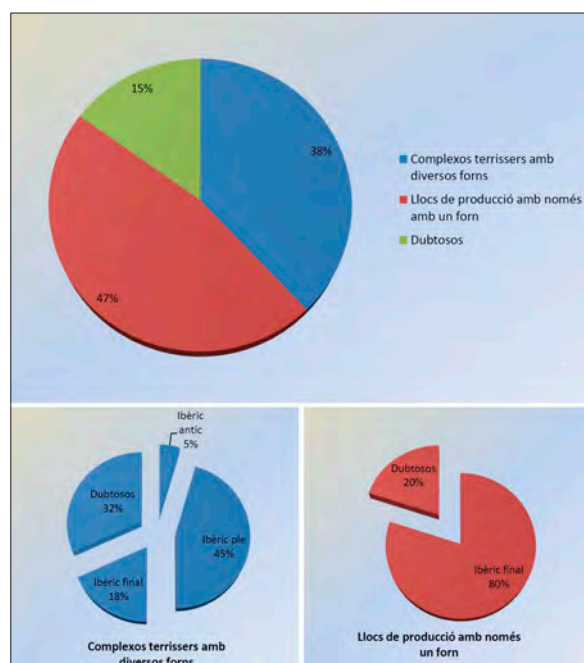

Fig. 10: Complexos terrissers amb un o més d'un forn.

Pel que fa al període ibèric recent, ens trobem que la majoria de jaciments (78%) estan formats per un sol forn i només un percentatge molt menor (9%) es poden considerar complexos ceràmics de diversos forns. És important el grup de jaciments dubtosos o indeterminats (13%). Pel que fa al forn de les Vinyes de Can Morull (La Garriga, Vallès Oriental), la bibliografia parla d'un forn de planta circular, un pou i unes sitges, excavats clandestinament i avui dia tapats per matolls. A les proximitats apareix ceràmica ibèrica. Per això caldrà ubicar també aquest jaciment entre els dubtosos a l'espera que nova recerca pugui aportar nous detalls. (Estrada i Villaronga 1967; Estrada 1955: 19). El forn d'Orriols (Bàscara, Alt Empordà), de tipologia circular per desgracia no aporta materials que s'hi puguin relacionar, fet que fa difícil la seva classificació, tot i que s'identificà com a antic (Martín 1979). També són incerts el forn de Sant Adjutori (Sant Cugat del Vallès), que fins i tot s'ha plantejat que sigui medieval, el de Ginebres (Balenyà) de cronologia molt àmplia i absència de ceràmica ibèrica i Clos Miquel (Sant Miquel de Fluvià), que es considera en molts aspectes romà.

Pel que fa als complexos de més d'un forn d'època ibèrica tardana, recollim el de la Riera de Teià (Masnou, El Maresme), que també podem classificar com a jaciment

problemàtic, atès que tot i la presència segura de forns (se'n parla de dos) i les restes d'escòries, rebutjos i peces recremades, aquests encara no s'han trobat. Estarien associats a una vil·la romana (Ruestes 2003). Hi ha també Can Portell (Argentona, Maresme), amb restes de tres petits forns sense excavar i d'un abocador de forn d'època baixa republicana i 1^a meitat del s. I d.C., productors d'envasos amfòrics Pascual 1 i Dressel 2/4. Els forns detectats prop de l'abocador corresponen a forns petits circulars, més idonis per a la producció amfòrica, i no als rectangulars (CODEX 1992). El forn de la Vil·la (Tona, Osona) (Danés 1932) també es pot considerar un cas especial. Es tracta només d'un forn, però si s'agafa la zona més globalment i en relació al Camp de les Lloses, tenim tres forns més a les proximitats, el forn petit de la Vila, les Escomes i el forn antic de la Carretera (Molas 1975: 158-159 núm. 38, 45, 46 i 47), sense parlar del forn del municipi de Balenyà, tocant a Tona, el dels Ginebres (Molas 1975: 157 núm. 1). A la zona 0 del jaciment de Darró (Garraf, Vilanova i la Geltrú) trobem unes instal·lacions artesanals amb restes de forns i estructures annexes. Tot aquest conjunt s'ha pogut associar al remodelatge que va patir el poblat a inicis del s. II aC, ja sota l'òrbita romana. L'anàlisi de la zona 0 ha permès el descobriment d'un barri de l'època, dedicat sobretot a l'artesanat (Ferrer 1978: 24.28).

OBRIM EL FORN¹³. PRODUCCIÓ DELS TALLERS IBÈRICS

Pel que fa a la producció d'aquesta mostra de forns, presentem només uns gràfics orientatius. La mostra és sobre forns constats i sobre jaciments amb evidència indirecta de ser centres de producció ceràmica. Cal tenir en compte que a banda dels jaciments on està implicat l'autor d'aquest treball, la resta d'informació prové de referències bibliogràfiques. Només podem fer constar els materials ceràmics que els autors de cada treball han especificat a les publicacions. Tot i la constatació de pocs tallers, es fa un acostament que pot semblar evident dels materials que produïen els forns ibèrics. Caldrà veure si a partir d'aquí es poden establir conclusions i hipòtesis.

La mostra per a l'ibèric antic és molt escassa. Hem de recórrer també al món colonial per aportar algunes dades més. En els forns de la Palaiàpolis d'Empúries es produeix ceràmica grega arcaica i plats *à marli* (Garcés *et al.* 2003), i en el forn de la porta 4 del Puig de Sant Andreu

(Ullastret), la producció és incerta, tot i que es parla de ceràmica de pasta clara pintada de tradició colonial i ceràmica ibèrica decorada amb pintura blanca. Dins el s. V aC no s'han comptabilitzat els forns d'Hortes de Cal Pons, en fase d'estudi, i que podrien iniciar la seva activitat a finals de s. V aC (Cardona *et al.* 2019). Per al moment ibèric ple, veiem com la majoria de forns s'associen a una producció important d'àmfora ibèrica, peces d'emmagatzematge i vaixella/reserva (gerres, plats, bols...). Per sobre de tot destaca l'aparició d'àmfora, constituint un dels elements més definitoris i característics de les produccions ibèriques (fig. 11). De vegades la bibliografia no especifica a quina categoria pertany el material trobat i es fa constar només la troballa de ceràmica ibèrica comuna (oxidada, reduïda), com a paquet indefinit de materials. En menor proporció trobem altres tipus de produccions: càlat, imitació àmfora ebussitana, ceràmica ibèrica imitació de campaniana, ceràmica de pasta clara pintada de tradició colonial i ceràmica ibèrica decorada amb pintura blanca.

La situació variarà a l'ibèric final pel que fa a l'augment significatiu de tallers no identificats clarament, fet que produirà un percentatge de jaciments amb produccions sense especificar, o bé perquè no s'han trobat o bé perquè no consten. La ceràmica ibèrica comuna apareix com a valor més representatiu. Sembla que els centres productors segueixen produint en general ceràmica ibèrica oxidada i reduïda. Dins els percentatges dels materials que es poden caracteritzar, l'àmfora ibèrica segueix tenint un paper destacat, amb la presència ara d'àmfora de tipologia republicana romana. A l'igual que veïem per al període anterior, les peces d'emmagatzematge i la vaixella/reserva es reparteixen, amb l'àmfora, els volums principals de materials susceptibles de ser cuits en els forns ceràmics de l'ibèric tardà. A partir d'aquí segueixen en menor volum altres materials (antefixes, pondera, imitacions campaniana...), dolia, càlats, ceràmica romana i materials de construcció. Es veu clarament en aquest tipus de tallers la irrupció del món romà, amb percentatges de mínim un 30% de produccions amb materials d'influència romana (fig. 12).

Posarem un exemple de jaciment concret per comparar les dades generals amb les particulars per al cas del període ibèric inicial i ple. Presentem un gràfic basat en part dels inventaris del jaciment d'Hortes de Cal Pons (Pontons), jaciment que està encara en fase d'estudi (Cardona *et al.* 2019; veure nota 12). A la gràfica es pot veure un altre cop el predomini dels grans envasos, àmfora, peces

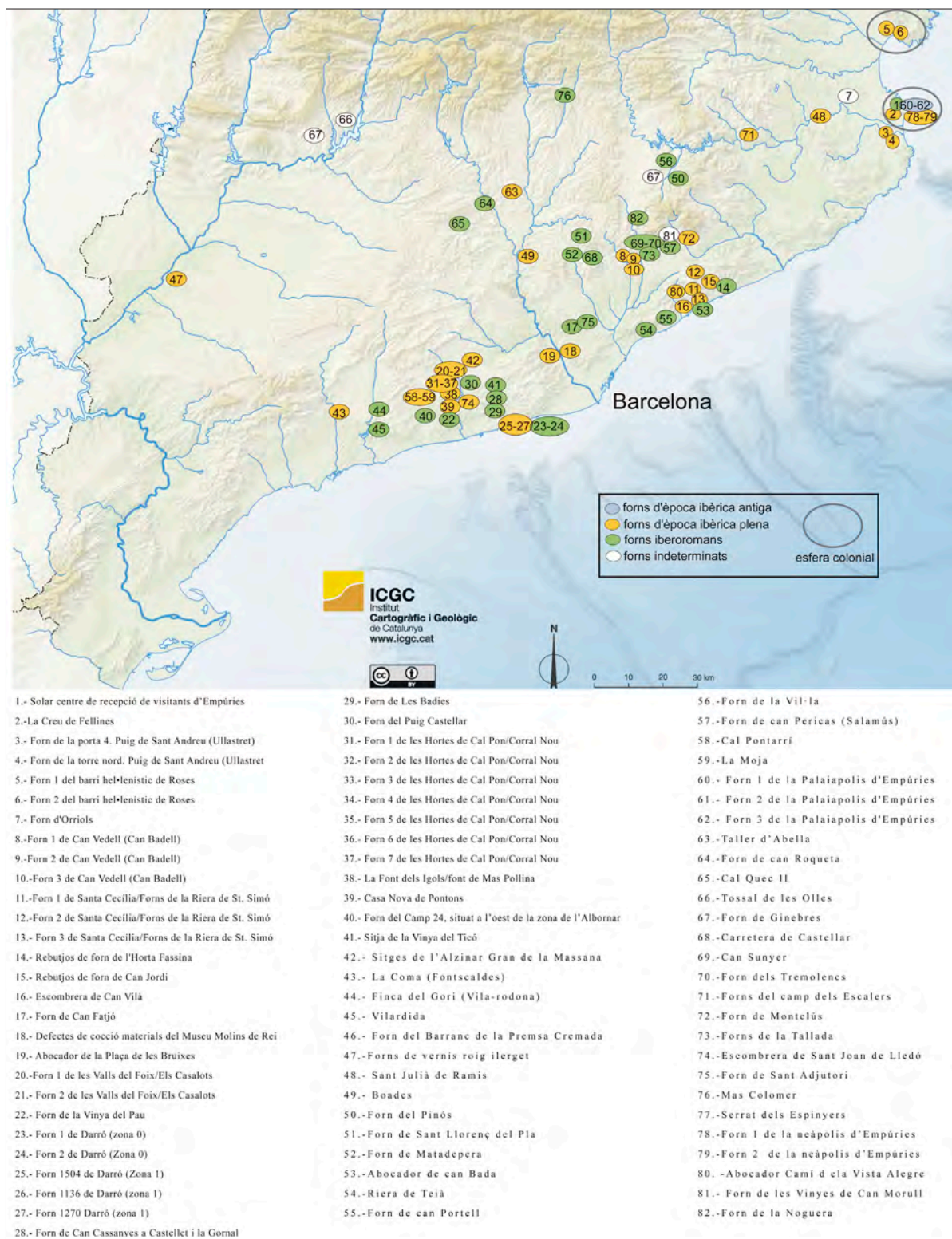

Fig. 11: Mapa de distribució dels jaciments ceràmics ibèrics i tarδοibèrics de l'àrea catalana.

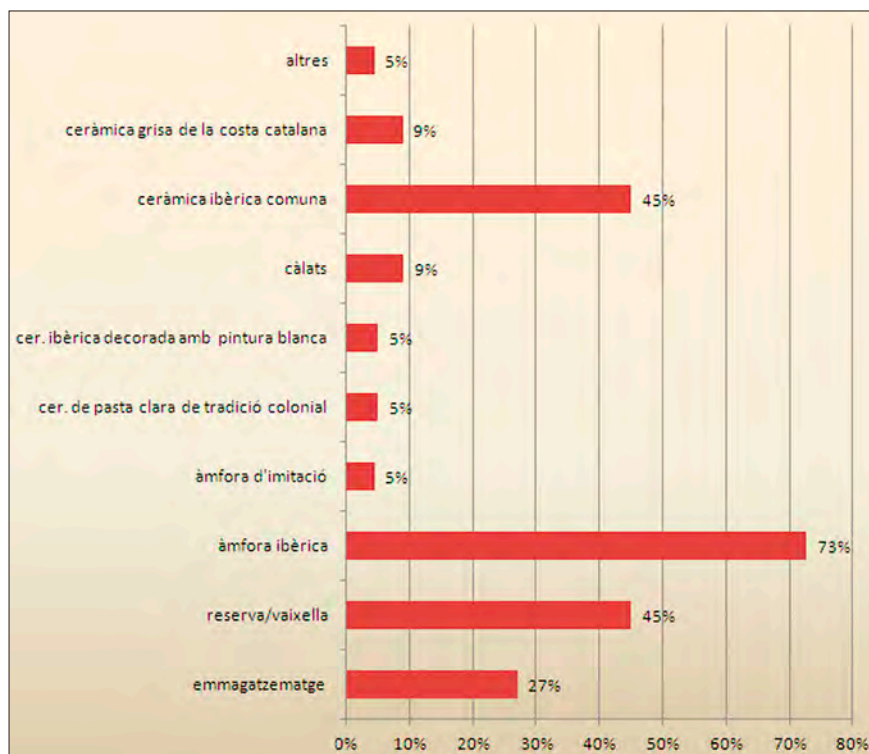

Fig. 12: Gràfica amb la producció hipotètica dels complexos terrissers a l'ibèric antic i ple (ss. V-III aC).

d'emmagatzematge, olles i gerres. A molta distància tenim la vaixel·la de taula, safates, bols, enòcoes. Com a altres, hi ha peces especials (figs. 13 i 14). La ceràmica reduïda en aquest jaciment és testimonial. A diferència dels gràfics generals, en aquest jaciment hem pogut discernir què es troba en el calaix de sastre de ceràmica ibèrica comuna o ceràmica ibèrica oxidada. Ja hem dit que en aquest grup s'amaga gran quantitat de material que costa de classificar. També s'ha de dir que la categoria d'olles i gerres es podria sumar a la de vaixel·la de taula si entenem que són atuells per al dia a dia i no atuells d'emmagatzematge o per a exportació i trasllat de producte. En aquest cas tindríem tres franges molt homogènies que es repartirien el pastís de cada fornada, amb un espai clarament simbòlic per a peces especials, coincidint amb el panorama general exposat per als tallers objecte d'estudi en aquest article.

A la vista del que hem dit sobre les produccions, cal entendre que devien ser mixtes, tot i que no s'exceptua certa especialització. Certa especialització la trobem per exemple en el jaciment de la Creu de Fellines, no essent precisament un centre productor sinó interpretat com a estructures de magatzem d'un taller ceràmic. En aquest cas està associat a ceràmica grisa emporitana (Martín 1977;

1981). Si busquem certa especialització hem de recórrer als centres colonials. Els tallers antics de la Paliàpolis desenvoluparen des del principi les seves produccions pròpies, estretament vinculades amb les sèries gregues d'Occident entre 575-525 aC (Garcés *et al.* 2003). Els plats relacionables amb aquesta producció es distribueixen preferentment a l'àrea empordanesa i indiquen un contacte immediat amb la factoria grega. Els tallers del barri hel·lenístic de Roses semblen dedicar la producció a peces de vernís negre, pastes clares, ceràmiques de cuina i produccions secundàries (Puig 1996). El forn tardà del solar del centre de recepció de visitants d'Empúries produeix pesos de teler i altres objectes ceràmics sense especificar.

Pel que fa als tallers indígenes, la majoria d'exemples recollits parlen de ceràmica comuna i àmfors ibèriques. Algun cop s'especifica ceràmica grisa, peces d'emmagatzematge, càlats, gerres, en altres, tot tipus de ceràmica. Si el forn es tardà apareixen materials romans (tegula, imbrex, dolia, antefixes, morters, ceràmica comuna romana, àmfora romana, imitacions de campaniana), tot i que no sol desaparèixer l'esment a l'àmfora ibèrica i a l'oxidada comuna ibèrica. S'entén que poden ser tallers ibèrics fabricant sota l'òrbita romana o tallers, fins i tot, itàlics, dubtes per als quals no aportem resposta en aquest article.

Fig. 13: Gràfica amb la producció hipotètica dels complexos terrissers a l'ibèric final (ss. II-I aC).

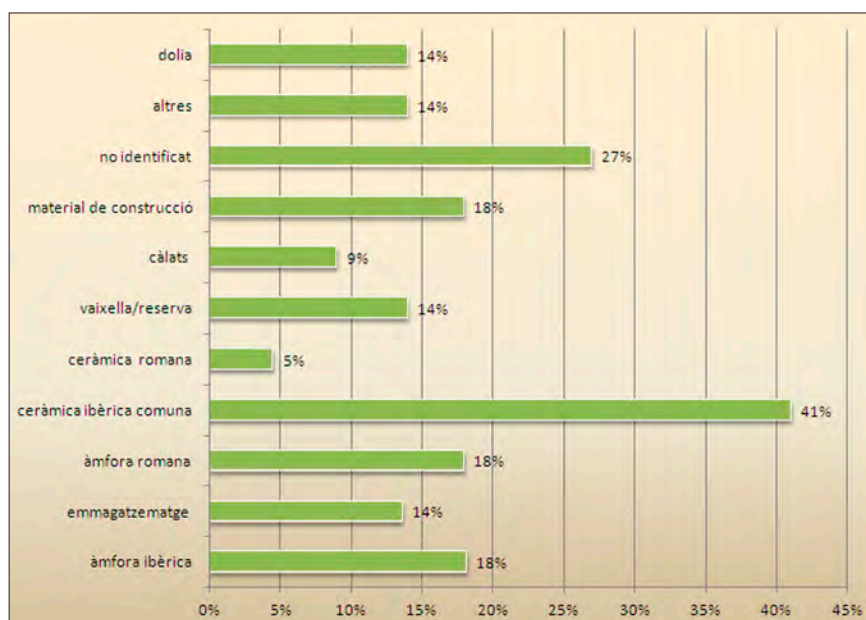
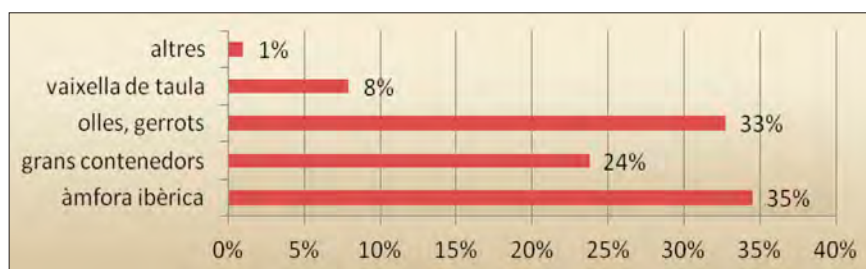

Fig. 14: Gràfica (incorpora llegenda). Producció del complex terrisser de les hortes de Cal Pons, segons inventaris 2008-2013. Ss. IV-III aC.



Una excepció podria ser l'àrea artesanal del Puig de Sant Andreu, amb produccions locals, ceràmica de pasta clara pintada de tradició colonial i ceràmica ibèrica de pintura blanca. Estem en la zona d'influència directa d'Empúries. Hi ha evidències també de magatzems per guardar importacions, en especial de vaixel·la àtica, que arribaven a Ullastret per a la seva distribució posterior. Aquesta zona ja es devia fer servir com a zona artesanal abans del darrer quart del s. V aC. Això lliga amb les conclusions a què s'ha arribat sobre les zones periurbanes d'Ullastret (Plana i Martín 2012). Les troballes suggereixen l'existència en aquest sector de magatzems ceràmics (Martín *et al.* 2000: 250). La troballa de molta ceràmica i la recurrència de certes peces fa pensar en l'existència d'aquests magatzems que podrien estar ubicats dins o a poca distància del complex artesanal de fora muralles.

Una altra certa especialització la podem veure en la producció del forn 1270 de Darró (zona 1), amb àmfors ibèriques i imitació dels envasos ebussitans T.8.1.2.1 i T.8.1.1.1. En general sembla que durant les dues èpoques tots els forns van coure totes les classes de ceràmica ibèrica, ja que els abocadors presenten deixalles de les diverses produccions, barrejades. Aquesta regla té una excepció, ja que dins del forn (ue.1270), versemblantment s'hi va coure les àmfors d'imitació. Aquests forns van servir per a la fabricació d'àmfors ibèriques i imitació dels envasos ebussitans T.8.1.2.1 i T.8.1.1.1 (López 1988; 1992; 1993). De fet hi ha una associació directa entre les estructures fornàries i els materials ceràmics, que recolza la hipòtesi d'una producció local que imitava les àmfors púnico-ebussitanes.

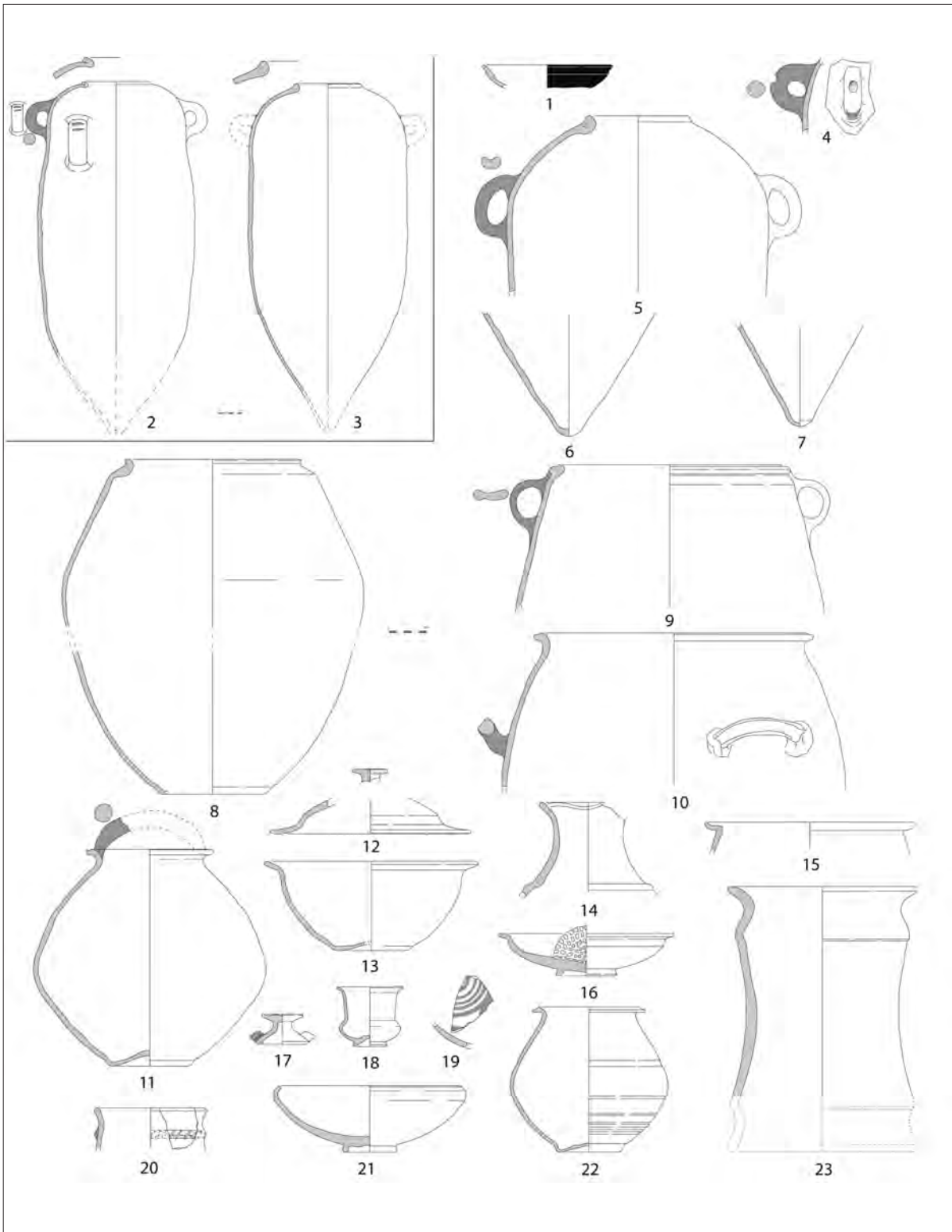

Fig. 15: Materials ceràmics més representatius del taller de les Hortes de Cal Pons (Pontons) (Font: Cardona *et al.* 2019: 262).

FANG ASSOLAT¹⁴. CONCLUSIONS

El que més destaca del mapa de terrisseries ibèriques que presentem en aquest treball és l'absència de jaciments d'aquestes característiques en algunes zones ibèriques (fig. 10). Un dels buits és la zona de la Il·lercavònia, a diferència de les altres zones costaneres, on semblen agrupar-se la majoria de jaciments, la Cessetània, la Laietània i la zona indígeta. L'estat actual de la investigació sembla acotar la presència de les zones de producció ceràmica en aquestes indrets, essent un fenomen que pràcticament es concentra entre la Serralada Prelitoral i el mar, almenys pel que fa als complexos productors del moment ibèric ple. Rarament ultrapassa aquestes referències geogràfiques. Comptem amb molt pocs exemples a la depressió central catalana: forns de vernís roig ilerget, Tossal de les Olles, Forn de Ginebres, Taller d'Abella, forn de Can Roqueta (Petrus 1957-1958), Cal Quec II, Boades, forn de la Vil·la. D'aquests jaciments, només tres correspondrien a l'ibèric ple, els forns de vernís roig ilerget, que encara no s'han localitzat, tot i que s'hagi caracteritzat la producció, el taller d'Abella i Boades. Sobre el taller d'Abella, a Navès (Solsonès), només dir que es tracta d'un possible forn desaparegut, esmentat a la memòria que Joan Serra i Vilaró (1922) fa del poblat ibèric de Sorba (Montmajor, Berguedà). El forn de Boades (Castellgalí, Bages) no presenta en principi forns ibèrics sinó romans (Asensio *et al.* 2001; Sànchez 1987).

De tots aquests jaciments que ultrapassen la Serralada Prelitoral, només podem parlar amb tota seguretat de dos forns, el de Can Roqueta (Cardona, Bages) i el de la Vil·la (Tona Osona), tots d'època ibèrica tardana. La resta són restes de possibles forns que encara no s'han contrastat. Tampoc hi ha cap exemple localitzat a la zona del Pirineu. És clara, a partir de la informació de què es disposa actualment, la ubicació dels grans centres terrissers d'època ibèrica plena, entre la serralada litoral cara mar i el mar. Els tallers es concentren bàsicament en tres zones, Cessetània, Laietània i entorn d'Empúries. Podem considerar que l'abundància de restes en aquesta zona pot estar lligada a la recerca més intensa i al major volum d'obra pública i privada, a banda de l'atzar. Hom podria pensar que atén a altres raons com la pròpia organització interna de l'espai ibèric. Però és difícil de moment aportar altres dades justificatives d'aquesta interpretació que la manca provisional de grans centres terrissers que ultrapassin la Serralada Prelitoral.

A tenor de l'exposat fins ara, podem intentar d'establir com a proposta de treball una tipologia hipotètica de centres bàsicament del moment ibèric ple, segons la seva ubicació i organització dins l'espai ibèric. La poca mostra de centres de producció no permet donar massa consistència a aquest patró de localització i dependència dels centres terrissers. A la vista de totes aquestes dades es pot establir una zona de classificació de tallers de producció ceràmica partir de la seva ubicació a la zona litoral, prelitoral i interior. La majoria de jaciments contrastats s'ubiquen a les dues primeres zones. Cal dir amb molta claredat que no hi ha un sol jaciment ibèric ple de cronologia clara fora de les dues primeres zones. Seria molt agosarat dir que la producció ceràmica ibèrica en un moment antic i ple es redueix només a les zones litoral i prelitoral. No podem establir si aquest desequilibri ve donat per una manca de dades o per l'atzar de la investigació. De totes maneres sí que s'intueix amb els exemples aportats en aquest treball la concentració dels focus productius en àrees determinades, essent l'exemple de l'Alt Penedès un dels més clars. Hem vist que quan s'ha intensificat la recerca en una zona concreta, fruit de l'atzar moltes vegades, ha propiciat la troballa de centres terrissers. Aquesta dada fa suposar que ens trobem en una fase incipient de la recerca i que caldrà estudiar més bé el territori abans de suposar que els centres terrissers s'acumularien només en certes zones del món ibèric. Per altra banda, la troballa de tres complexos terrissers a la zona de l'Alt Penedès no fa desestimar de moment la possibilitat que certes valls o àrees del territori s'especialitzin en l'activitat terrissera, com l'etnografia ens assenyala per altres llocs del Mediterrani, com a la vall d'Ourika (Marroc) (Cardona *et al.* 2013: 426; 2014)

Els centres de producció ceràmica ibèrics, sobretot els complexos del moment ple, consten de més d'un forn. A la vegada la presència de testers i restes constructives relacionades amb tallers en una àrea suficientment allunyada fan pensar en l'existència de centres terrissers grans, com trobem també a l'àrea valenciana (L'Alfar de l'Alcúdia. El Arsenal (Elx) (López-Seguí 1995; Duarte *et al.* 2000: 231-239; Bonet i Mata 2002: 152; Mata *et al.* 2000; Valor *et al.* 2005). Les produccions, ni que pugui semblar evident, eren mixtes, i n'aportem aquí l'evidència empírica, amb preponderància per a l'àmfora, les peces d'emmagatzematge i les peces de vaixel·la/reserva. L'especialització de la producció de forns només la intuïm en barris artesanals com el del Puig de Sant Andreu i barris artesanals portuaris com el de Darró.

Les terrisseries ibèriques i les dades presentades ens obren una sèrie d'interrogants molt interessants de respondre però que depassen les intencions d'aquest article, com el destí i ús de les peces que es produïen als tallers ibèrics, sobretot els grans envasos. També caldria veure el lligam entre les peces fabricades i les activitats productives del camp ibèric, que de segur en determinaven la fabricació. També caldria parlar d'altres aspectes com l'ús dels excedents i els canvis en la producció d'aliments (Dietler 1996: 114) o la presència o no de camps de sitges vora els centres productius. És clara l'especialització, gairebé industrial, de l'ofici ceràmic i s'intueix molt bé que la instal·lació d'aquests tallers va lligada als interessos i estratègies de les elits dirigents del món ibèric septentrional ja en ple s. IV aC (Gorgues 2008; 2017; Sanmartí *et al.* 2019). Les dades que presentem de moment, però, són aquestes. Serà bo que deixem que s'assoli el fang un temps més a la bassa, abans de retirar l'aigua sobrant i amuntegar-lo en un racó ombradiu de l'obrador perquè és podreixi.

NOTES

1. El fang s'ha de portar al podridor dins l'obrador perquè reposi el temps necessari.
2. ἢ οὐκ ἦσθησα τὰ περὶ τὰς τέχνας, οἷον τοὺς τῶν κεραμέων παῖδας, ὡς πολλὸν χρόνον διακονοῦντες θεωροῦσι πρὶν ἄπρεσθαι τοῦ κεραμεύειν (Plat. *Rep.* 5.467a).
3. Figuradament persona curta d'enteniment i pusil·lànime (DGLC). Curta de gambals (DIEC). Hom ha fet servir el càntir com un substitut de l'home i, per tant, de manera subconscient, hom pressuposa l'existència d'ànima en el càntir quan substitueix l'home (*Refranyer català*, de Joan Amades. Edició especial Cercle de Lectors, 1989).
4. La Suda és el més gran dels lèxics grecs que s'han conservat. *Suda On Line* (basada en l'edició d'Ada Adler, *Suidae Lexicon* (5 Volums). Leipzig: B.G. Teubner, 1928-1938, reeditada el 1967-1971).
5. Traducció de William Kelly Simpson (2003) basada en la de Wolfgang Helckfromhis 1970 CE.
6. Isop, *Faules* (vol. I) XCIV El pare i les filles. Fundació Bernat Metge 1984.
7. Expressió originària grega κούφα σοι χθών ἐπάνωθε πέσοι, *koupha soi chthon epanothē pesoi*, citada per autors com Eurípides, *Alceste*, 463-464.
8. És coneguda l'expressió figurada catalana per engegar algú de la mala manera. Joan Amades recull en el seu cançoner la cançó *El pobre terrisser*, una peça cantada per pastar fang amb els peus, i que en recull també una versió de Ripoll de l'any 1919.

9. Pastó: bloc procedent del fang maurat, quantitat justa per col·locar i centrar en el rodet del torn.
10. En les terrisseries tradicionals catalanes, carregar el forn era un moment clau. Els cantirers s'ajudaven sovint per enforar. En alguns llocs com Miravet, hi havia una persona especialitzada a fer aquesta feina. Era una feina precisa i delicada (Castellvell 2015: 56-57).
11. La tradicional terrissa negra rebia també el nom de *fumada*, pel color gris tirant a negre. Abans de tancar el forn hermèticament s'omple amb feixos d'olivera humits que omplen de fum la cambra. Es creia que aquest fum entrava pels porus de la ceràmica donant-li el color característic. Un bon fumet és sinònim de bona cuïta.
12. La Universitat de Barcelona i el Centre d'Estudis Lacetans realitzen des del 2008 un projecte d'estudi de tres terrisseries ibèriques a la zona de l'Alt Penedès (Hortes de Cal Pons, Font dels Igols i Valls de Foix). Estudi inclòs dins un actual pla de recerca quadriennal titulat *El canvi sociocultural a la Cessetània oriental durant la Protohistòria i l'època romano-republicana*.
13. Obrir el forn després que refredés diversos dies significava veure el resultat de la cuïta, les peces que es podrien vendre i també la trencadissa.
14. Després de remenar el fang al bassó es decantava en una bassa gran fins que quedava assolat.

BIBLIOGRAFIA

- ABAD, L.; SANZ, R. (1995): La ceràmica ibèrica con decoración figurada en la provincia de Albacete. Iconografía y territorialidad, *Sagvntvm-PLAV* 25, 73-84.
- ABASCAL, J. M. (1986): *La ceràmica pintada romana de tradición indígena en la Península Ibérica: centros de producción, comercio y tipología*. Alicante-Madrid.
- ABASCAL, J. M. (1992): La ceràmica pintada de tradición indígena en las áreas ibéricas de la Hispania romana, *Les ceràmiques de tècnica ibèrica a la Catalunya romana (segles II a.C.-I d.C.)*, Societat Catalana d'Arqueologia, 91-96.
- ADROHER, A. M. (1990): Análisis cronológico del yacimiento ibérico de Puig Castellet (Lloret de Mar) a partir de las cerámicas de barniz negro, *Cypsela* 8, 79-85.
- AGUELO, J. (1992): Una aproximació als estudis sobre Sant Cugat del Vallès. Prehistòria i Antiguitat, *Gausac* 1, 18.
- ALEMÁN, J. C. (2019): Producciones de ceràmica romana de paredes finas en la fachada oriental peninsular, *Diacronía* 1, 47-63
- AQUILUÉ, X.; CASTANYER, P.; SANTOS, M.; TREMOLEDA, J. (2000): Les ceràmiques gregues arcaïques de la Palaià Polis d'Emporion, *Actes Taula Rodona: Ceràmiques jònies d'època arcaica: centres de producció i comercialització al Mediterrani Occidental, Empúries 1999*, Monografies emporitanes 11, 285-346.

- ARQUEOCIÈNCIA S.C.P. (1995 a): Can Fassina, *Autopistes i Arqueologia. Memòria de les excavacions en la prolongació de l'autopista A-19*, Autopistas C.E.S.A. i Generalitat de Catalunya, Departament de Cultura, 164-172.
- ARQUEOCIÈNCIA S.C.P. (1995 b): Can Jordi, *Autopistes i Arqueologia. Memòria de les excavacions en la prolongació de l'autopista A-19*, Autopistas C.E.S.A. i Generalitat de Catalunya, Departament de Cultura, 143-162.
- ARRAYÁS, I. (2005): *Morfología histórica del territorio de Tarraço (ss. III-I aC) en el Camp de Tarragona y su integración en el mundo romano (ss. III-I a.C.)*, Barcelona.
- ASENSIO, D.; CARDONA, R.; FERRER, C.; MORER, J.; POU, J. (2001): Tipus d'assentaments i evolució del poblament ibèric a la Catalunya central (Eix Llobregat-Cardener), *Actes de la Taula Rodona celebrada a Ullastret, Territori polític i territori rural durant l'edat del ferro a la Mediterrània Occidental*, Monografies d'Ullastret 2, 183-201.
- BERGADÀ, E. (1984): *Jaciment ibèric Plaça de les Bruixes*, Molins de Rei.
- BERMÚDEZ, A.; MASSÓ J. (1984-85): El horno cerámico del "Barranc de la premsa cremada" (Botarell, Tarragona), *Butlletí Arqueològic, Reial Societat Arqueològica Tarraconesa* época V nº 6-7, 63-106.
- BOLEDA, R. (2010): Els Cántirs i els cantirers: La terra, germen de l'art popular verduní, *Butlletí informatiu de ceràmica* 101, 24-35.
- BONET, H.; MATA, C. (2002): *El Puntal dels Llops. Un fortín edetano*, Treballs Varios S.I.P. 99, València.
- BONET, H.; MATA, C. (2008): Las cerámicas ibéricas. Estado de la cuestión, *Cerámicas hispanorromanas. Un estado de la cuestión* (D. Bernal Casasola, A. Ribera i Lacomba, eds.), Cadix, 147-169.
- BRONCANO, S.; COLL, J. (1988): *Horno de cerámica ibérica de la Casa Grande, Alcalá de Júcar (Albacete)*, NAH, 30.
- BURCH, J.; SAGRERA, J. (2009): *Excavacions arqueològiques a la muntanya de Sant Julià de Ramis, 3: Els sitjars*, Girona.
- BUXEDA, J.; MADRID, M. (2004): Resultados preliminares de la caracterización arqueométrica de las ánforas ibéricas de la Layetania y la Cosetania, *DAM* 27, 400-403.
- CARDONA, R. (2020): Híbrids color de foc. Avenços i solucions tecnològiques en forns ceràmics protohistòrics a l'àrea ibèrica catalana (segles IV-II aC), *RAP* 29, 45-67.
- CARDONA, R.; ASENSIO, D.; JORNET, R.; HERMS, J.; MORER, J.; POU, J. (2019): La terrisseria ibèrica de les Hortes de Cal Pons (Pontons, Alt Penèdes). Un centre productor de ceràmica ibèrica s. IV-III aC, *Tribuna d'Arqueologia* 2016-2017, 240-272.
- CARDONA, R.; ASENSIO, D.; MORER, J.; POU, J.; HERMS, J. (2014): *Informe de la intervenció al jaciment de les Valls del Foix/Els Casalots (Torrelles de Foix, Alt Penèdes, Barcelona). Campaña de 2014*, Servei d'Arqueologia de la Generalitat de Catalunya.
- CARDONA, R.; ASENSIO, D.; MORER, J.; POU, J.; HERMS, J. (2015): *Memòria de les campanyes programades d'excavacions arqueològiques al jaciment de les Hortes de Cal Pons/Corral Nou (Pontons) a la comarca de l'Alt Penèdes durant el 2012-2013*, Servei d'Arqueologia de la Generalitat de Catalunya.
- CARDONA, R.; CALDUCH, N.; GALLEGRO, J. M.; GIL, B.; POU, J. (2013): Reproduir la ceràmica ibèrica: un nou repte de l'arqueologia experimental (2), *Experimentación en arqueología. Estudio y difusión del pasado* (A. Palomo, R. Piqué, X., Terradas, eds.), Girona, 425-432.
- CARDONA, R.; POU, J.; CALDUCH, N.; GIL, B.; GALLEGRO, J. M.; CASTILLO, L. (2014): The Iron Age Iberian Experimental Pottery Kiln of Verdú, Catalonia, Spain, *EXARC Journal Issue* 2014/4.
- CASAS, J.; CASTANYER, P.; NOLLA, J. M.; TREMOLA, J. (1993): *Ceràmiques comunes i de producció local d'època romana I. Materials augustals, alto-imperials a les comarques orientals de Girona*, Centre d'Investigacions Arqueològiques, Sèrie Monogràfica 12, Girona.
- CASTANYER, P.; SANTOS, M.; TREMOLEDA, J.; AQUILUÉ, X. (2012): El paisatge periurbà d'Empòrion, *El paisatge periurbà a la Mediterrània occidental durant la protohistòria i l'antiguitat / Le paysage périurbain en Méditerranée occidentale pendant la Protohistoire et l'Antiquité* (M. C. Belarte, R. Plana Mallart, eds.), Documenta 26, 99-122.
- CODEX SCCL. (1992): *Memòria de les excavacions del jaciment de Can Portell*, Servei de la Generalitat de Catalunya.
- CODEX SCCL. (1992): *Memòria dels treballs de delimitació dels jaciments afectats per la construcció de la Variant de Mataró*, Servei d'Arqueologia de la Generalitat de Catalunya.
- COLL, J. (2000): Aspectos de tecnología de producción de la cerámica ibérica, *III Reunión sobre Economía en el Món Ibèric* (C. Mata, G. Pérez, eds.), Sagvntvm-PLAV Extra-3, València, 191-209.
- COLOMINAS, J. (1926): Un forn de ceràmica ibèrica a Rubí, *AIEC* vol. VII, 1921-1926, 65-67.
- COLOMINAS, J. (1936): Forn de ceràmica ibèrica del Pinós, Seva (Riu Congost), *Anuari de l'Institut d'Estudis Catalans, 1927-31* vol. VIII, 54.
- COLOMINAS, J.; PUIG I CADAFALCH, J. (1923): El forn ibèric de Fontscaldes, *AIEC* vol. VI, MCMXV-XX, 602-605.
- COLOMINES, J. (1925): Un forn de ceràmica ibèrica a Rubí, *Gasetta de les Arts* 29, 6.
- COLOMINES, J. (1927-1931): Forn de ceràmica ibèrica del Pinós, Seva (riu Congost), *AIEC*, 54.
- CONDE, M. J. (1990): *La producció ceràmica en el món ibèric. El "kalathos", anàlisi i classificació*, Tesi Docotral, Universitat de Barcelona.
- CONDE, M. J. (1991): Les produccions de kalathoi d'Empúries i la seva difusió mediterrània (s. II-I aC), *Cypsela* IX, 141-168.
- CURA, M.; PRINCIPAL, J. (1995): La producció de les tres palmetes radials amb roseta central o 3+1, *QPAC* 16, 173-188.

- DANÉS, J. (1932): Antiguitats de Tona, *Butlletí del CEC* 450, 331-334+láms.
- DIETLER, M. (1996): Feasts and commensal politics in the political economy. Food, power and status in Prehistoric Europe, *Food and the Status Quest: An Interdisciplinary Perspective* (P. Wiessner, W. Schiefenhövel, eds.), Oxford, 87-125.
- DUARTE, F. X.; GARIBO, J.; MATA, C.; VALOR, J.; VIDAL, X. (2000): Tres centres de producció terrissera al territori de Kellin, *III Reunió sobre Economia en el Món Ibèric* (C. Mata, G. Pérez, eds.), Sagvntvm-PLAV Extra-3, València, 231-239.
- DUHAMEL, P. (1978-1979): Les fours de potiers, *Les Dossiers de l'Archeologie*, 5-66.
- EDMONDS, J. M. (1959): *The Fragments of Attic Comedy*, vol. II [Middle Comedy], Leyde, E. J. Brill, 1 vol., [v]-683.
- ESTRADA, J. (1955): *Síntesis arqueológica de Granollers y sus alrededores*, Granollers.
- ESTRADA, J.; VILLARONGA, J. (1967): *La Lauro monetal y el hallazgo de Cànoves* (Barcelona), Empúries 29.
- FABRA, E. (2008): *Fontscaldes, Valls i la seva història*, volum II, Prehistòria i Història Antiga, Valls, 242-281.
- FAULKNER, R. O. (2004): *The Ancient Egyptian Coffin Texts: v. 1-3*, Aris & Phillips Classical Texts.
- FERRER, A.; GIRÓ, P. (1943): Font del Mas Pullina, Pontons, *Ampurias* V, 200.
- FERRER, A. (1978): El poblat ibero-romà de Darró, de nou al descobert, *Butlletí Informatiu de l'Institut de Prehistòria i Arqueologia de la Diputació Provincial de Barcelona*, gener-abril, 26, 24-28.
- FLETCHER, D. (1964 a): Los hornos cerámicos romanos y su tipología en España, *Actas del Segundo Congreso Español de Estudios Clásicos* (Madrid, 1961), 669-672.
- FLETCHER, D. (1964 b): Tipología de los hornos cerámicos romanos de España, *Arse* 7, 6-9.
- GARCÉS, I.; MARTÍ M. A.; VILAR, M. del (2003): Aproximació tipològica dels plats de vora a marli en ceràmica grisa monocroma i produccions afins a Catalunya, *RAP* 13, 7-40.
- GARCIA, J. (1991): Una sitja ibèrica a la Vinya del Ticó (Olèrdola), *Miscel·lània penedesenca* 15, 198-212.
- GARCIA, J.; SENABRE, M. R.; MORAGAS, N. (1993): *L'Alzinar Gran de la Massana* (Font-Rubí, Alt Penedès), *Memòria de l'Excavació d'Urgència, 1991*, Servei d'Arqueologia de la Generalitat de Catalunya, inèdita.
- GIRÓ, P. (1958): *Estudio sobre la probable aplicación de un vaso inédito ibero-romano, Vilafranca del Penedes*, Vilafranca del Penedès.
- GIRÓ, P. (1964-1965): Notas de Arqueología de Cataluña y Baleares-III, *Ampurias* XXVI-XXVII, 1964-1, 272-273.
- GONZÁLEZ, M. C.; GARCÍA, G.; GONZÁLEZ, F. (1985): Productos de alfarería de Cerro Macareno (Sevilla). Naturaleza y procedencia de las ánforas y otros objetos cerámicos. Siglos VIII al III a. J. C., *NAH* 21, 157-174.
- GORGUES, A. (2010): *Économie et société dans le nord-est du domaine ibérique (IIIe-Ier s. av. J.-C.)*, Madrid.
- GORGUES, A. (2017): The power of production in the northern Iberian world (6th-3rd centuries BC), *Artisans vs Nobility?* (A. Brysbaert, A. Gorgues, eds.), Leiden, 79-99.
- GORGUES, A.; BENAVENTE, J. A. (2007): Les ateliers de potiers de Foz-Calanda (Teruel) aux IIe -Ier siècles avant notre ère, *Mélanges de la Casa de Velázquez* 37-1, 295-312. DOI: <https://doi.org/10.4000/mcv.3172>
- GORGUES, A.; BENAVENTE, J. A. (2012): Organisation du travail et technologie potière dans les ateliers ibériques tardifs du Mas de Moreno (Foz Calanda, teruel): bilan provisoire des recherches (2005-2011), *Iberos del Ebro* (M. C. Belarte, J. A. Benavente, L. Fatás et al., eds.), Tarragona, 273-290.
- GRIMAL, P. (1986): *Diccionario de mitología grega y romana*, Barcelona.
- GUTIÉRREZ, A.; OLLICH, I.; ROCAFIGUERA, M. de (2007): Las cerámicas de cocción reductora del yacimiento de l'Esquerda (Roda de Ter, Barcelona), *Actas del VII Congreso Ibérico de Arqueometría*, 297-308.
- HAMPDEN, P. (2011), *Manufacturing in classical Athens*, Tesi doctoral, University of Melbourne.
- HERNÁNDEZ, M. (1983a): *Un horno ibérico. Can Badell* (Bigues-Riells del Fai), Bigues-Riells del Fay.
- HERNÁNDEZ, M. (1983b): *Yacimiento ibérico de Can Badell, Bigues-Riells del Fay, Vallés Oriental*, Barcelona.
- JUAN TOVAR, L. C.; BERMÚDEZ, A.; MASSÓ, J.; RAMON, E. (1986-1987): Medio natural y medio económico en la industria alfarera. El taller ibero-romano de Fontscaldes (Valls, Alt Camp, Tarragona), *Butlletí Arqueològic de la Reial Societat Arqueològica Tarraconense* 1986-1987, 8 i 9, 59-85.
- JUAN TOVAR, L. C.; BERMÚDEZ, A. (1989): Hornos de época republicana en Cataluña: Fontscaldes. *Revista de Arqueología* 98, 40-47.
- JUAN TOVAR, L. C.; BERMÚDEZ, A. (1991): Talleres cerámicos en la Prehistoria y Protohistoria de la Península Ibérica: Introducción a su estudio, *Rivista di Archeologia*, Anno XV, 116-124.
- JUNYENT, E.; ALASTUEY, A. (1991): La vaixel·la ilergeta de vernís roig, *RAP* 1, 9-50.
- LAFUENTE, A. (1989): *La estructura fornàcea de la Coma y la producció de ceràmica ibèrica de Fontscaldes, Valls, Alt Camp*, Tesi de llicenciatura, Estudi General de Lleida.
- LAFUENTE, A. (1992): La producció de ceràmica ibèrica del taller de Fontscaldes (Valls, Alt Camp), *Les ceràmiques de tècnica ibèrica a la Catalunya romana (segles II a.C.-I d.C.)*, Barcelona, 47-77.
- LÓPEZ, A.; FIERRO, X. (1988): Darreres intervencions a l'assentament ibèric i la vil·la romana de Darró (Vilanova i la Geltrú, Garraf), *Tribuna d'Arqueologia* 1987-1988, 53-68.
- LÓPEZ, A.; FIERRO, X.; CASTELLANO, A.; CAIXAL, À. (1992): La primera Vilanova: l'establiment ibèric i la vil·la romana d'Arró, Darró o Adarró de Vilanova i la Geltrú: síntesi dels resultats de les darreres recerques arqueològiques i històriques, *Institut d'Estudis Penedesencs* 67.

- LÓPEZ, A.; FIERRO, J.; MACÍA, X. (1994): Un horno con ánforas de tipo púnico-ebusitano hallado en Darró (Vilanova i la Geltrú, Barcelona), *Coloquios de Cartagena, I. El mundo púnico. Historia, sociedad y cultura (Cartagena, 17-19 de noviembre de 1990)*, Murcia, 443-463.
- LÓPEZ, A.; FIERRO, X.; RIERA, M.; SUAU, L. (1996): Resultats de les darreres campanyes d'excavació a l'establiment ibèric i la vil·la romana de Darró (Vilanova i la Geltrú, Garraf), *Miscel·lània Penedesenca*, 217-267.
- LÓPEZ SEGUÍ, E. (1995): El alfar ibèric de "El Arsenal" (Elche, Alicante), *Actas del XXII CNA (Vigo 1993)*, 231-234.
- LÓPEZ SEGUÍ, E. (1997): El Alfar Ibèric, *La Illeta dels Banyets (El Campello, Alicante)* (M. Olcina, ed.), Alicante, 221-250.
- MARTIN, M. A. (1977): Excavaciones de salvamento en el tramo de autopista Gerona-Figueras, *Crónica del XIV CNA (Vitoria, 1975)*, 1113-1128.
- MARTÍN, M. A. (1978): La ceràmica decorada amb pintura blanca de les comarques costeres del NE de Catalunya, *Cypsela* II, 145-160.
- MARTÍN, M. A. (1979): Dos forns antics de ceràmica: els d'Orriols i Sant Miquel de Fluvià, Institut d'Estudis Gironins (*Annals*) 25 (I), 97-105.
- MARTIN, M. A. (1981): El taller de ceràmiques emporitanes de Fellines, *Estudi General* 1, 37-49.
- MARTÍN, M. A. (1994): Céramique à pate claire de l'atelier de Roses (Rhode), *Lattara* 6, 244-246.
- MARTÍN, M. A. (1994): Els antecedents ibèrics de la ciutat de Gerunda, *Annals de l'Institut d'Estudis Gironins* 33, 89-108.
- MARTÍN, M. A.; PLANA, R. (2001): El Nord-est català en època ibèrica i l'entitat territorial de l'oppidum d'Ullastret, *Territori polític i territori rural durant l'Edat del Ferro a la Mediterrània Occidental* (M. A. Martín, R. Plana, eds.), Monografies d'Ullastret 2, 39-52.
- MARTÍN, M. A.; PLANA, R.; CARAVACA, J. (2000): Les activitats artesanals als poblats d'Ullastret (Baix Empordà, Girona), *III Reunió sobre Economia en el Món Ibèric* (C. Mata, G. Pérez, eds.), Sagvntvm-PLAV Extra-3, València, 249-256.
- MARTÍNEZ, A.; MARTÍNEZ, R. (1989): *Ficha de inventario para la Conselleria de Cultura de la Generalitat Valenciana*, València.
- MARTÍNEZ, A.; CASTELLANOS, J. J. (1997): Los hornos ibéricos de Las Casillas del Cura (Venta del Moro), *Recerques del Musell d'Alcoi* 6, 61-69.
- MATA, C.; DUARTE, F. X.; GARIBO, J.; VALOR, J.; VIDAL, X. (2000): Las cerámicas ibéricas como objeto de intercambio, *III Reunió sobre Economia en el Món Ibèric* (C. Mata, G. Pérez, eds.), Sagvntvm-PLAV Extra-3, València, 389-397.
- MOLAS, M. D. (1975): *La comarca de Osona. Problemática de su iberización y proceso de romanización a través de su carta arqueológica*, Tesi de llicenciatura.
- MONREAL, LI. (1987): Montclús, poblat ibèric i castell medieval, *Monografies del Montseny* 2, 147-157.
- OLCINA, M.; MARTÍNEZ, A.; SALA, F. (2009): *Illeta dels Banyets (El Campello, Alicante). Època Ibèrica y Romana I. Historia de la investigación y síntesis de las intervenciones recientes (2000-2003)*, Alicante.
- OLIVA, M. (1971): Tessela arqueològica: XX campanyes de excavacions en Ullastret (Gerona), II, 1, La Illa d'en Reixac y exploraciones a extramuros de la ciudad, *Separata de la Revista de Gerona* 54.
- OLLER, J. (2012): *El territori i poblament del Vallès en època antiga. Del sorgiment de la societat ibèrica a la romanització (ss. VI aC. - II dC.)*: Estudi arqueomorfològic i històric, Tesi doctoral, Universitat Autònoma de Barcelona, <<http://www.tdx.cat/handle/10803/96705>>.
- PALET, J. M.; PREVOSTI, M. (2001): La cronologia dels jaciments en prospecció: una reflexió a partir dels conjunts de materials conservats en diverses col·leccions, *Territoris antics a la Mediterrània i a la Cossetània oriental*, Generalitat de Catalunya.
- PETRUS, M. (1957-58): Prospecciones arqueológicas en la comarca de Cardona, *Ampurias* XIX-XX, 208-216.
- PLANA, R.; MARTIN, A. (2001): L'organització de l'espai rural entorn de l'oppidum d'Ullastret: formes i dinàmica del poblament, *Territori polític i territori rural durant l'Edat del Ferro a la Mediterrània Occidental* (M. A. Martín, R. Plana, eds.), Monografies d'Ullastret 2, 157-176.
- PLANA, R.; MARTÍN, A. (2012): El paisatge periurbà de l'oppidum d'Ullastret: una nova imatge de la morfologia i del funcionament d'una ciutat ibèrica, *Actes del Col·loqui Internacional, Tarragona, 6-8 maig de 2009, Le paysage périurbain en Méditerranée occidentale pendant la Proto-histoire et l'Antiquité* (M. C. Belarte, R. Plana Mallart, coords.), Tarragona, 123-148.
- PONS, E. (1983): Acerca de unos hornos ibéricos en la riera de Sant Simó (Mataró), *Laietania* 2, 185-200.
- PRADELL, T.; GARCÍA-VALLÈS, M.; MARTÍN, M. A.; VENDRELL-SAZ, M. (1995): Attribution of 'painted iberian' and 'monochrome grey greek' ceramics of the 6th century B.C. to a local production of Ullastret (Catalonia), *Estudis sobre ceràmica antiga, Congrés Europeu sobre ceràmica antiga*, 23-27.
- PRINCIPAL, J. (1998): *Las importaciones de vajilla fina de barniz negro en la Cataluña sur y occidental durante el siglo III aC: comercio y dinámica de adquisición en las sociedades indígenas*, B.A.R.-I.S. 729, Oxford.
- PUIG, A. M. (2006): Les excavacions a la zona del turó de Santa Maria, *La Colònia grega de Rhode (Roses, Alt Empordà)* (A. M. Puig, M. A. Martín, coords.), Sèrie Monogràfica 23, 53-138.
- PUIG, A. M. (2006): Els forns. Estructura i funcionament, *La Colònia grega de Rhode (Roses, Alt Empordà)* (A. M. Puig, M. A. Martín, coords.), Sèrie Monogràfica 23, 513-544.

- PUIG, A. M. (2007): *Rhode. Caracterització del jaciment i de les produccions dels seus tallers ceràmics*, Tesi doctoral, Universitat de Girona, <<http://hdl.handle.net/10803/7847>>.
- PUIG, A. M. (2012): La problemàtica de l'entorn periurbà de Rhode, *Actes del Col·loqui Internacional, Tarragona, 6-8 maig de 2009, Le paysage périurbain en Méditerranée occidentale pendant la Protohistoire et l'Antiquité* (M. C. Belarte, R. Plana Mallart, coords.), Tarragona, 83-98.
- PUIG I CADAVALCH, J. (1923): Forn Romàns d'Empúries, *AIEC VI* (1915-1920), 705.
- RAURET, A. (1963): *El proceso de la antigua población del Penedès*, Tesi de llicenciatura, Universitat de Barcelona.
- RENFREW, C. (1975): Trade as Action at a Distance: Questions of integration and communication, *Ancient civilization and trade* (J. A. Sabloff, C. C. Lamberg-Karlovsky, eds.), Santa Fe (NM).
- RIBERA, A.; TSANTINI, E. (2008): Las ánforas del mundo ibérico, *Cerámicas hispanorromanas. Un estado de la cuestión* (D. Bernal, A. Ribera, eds. cient.), Cadix, 617-634.
- RODRÍGUEZ, A. (2003): *La ceràmica de la costa catalana a Ullastret*, Ullastret.
- ROS, A. (2003): El camp de sitges de Vinya d'en Pau (Vilafranca del Penedès), revalorització dels materials dipositats al Museu de Vilafranca, *RAP* 13, 191-209.
- ROSSER, P.; FUENTES, C. (2007): *Tossal de les Basses. Seis mil años de historia de Alicante*, Alicante.
- RUESTES, C. (2003): *El poblament antic a la Laietània litoral (del Besòs a la riera de Caldes) l'aplicació d'un GIS (Sistema d'Informació Geogràfica) a l'estudi de la seva evolució i les seves relacions espacials*, Tesi doctoral, Universitat Autònoma de Barcelona.
- SAIZ M. E.; BURILLO, F.; IGEA, J.; LAPUENTE, P.; PÉREZ, J. (2010): Caracterización de los materiales cerámicos de alfares de época celtibérica del sistema ibérico central, *Actas del VIII Congreso Ibérico de Arqueometría (Teruel, España, 19-21 de octubre 2009)* (M. E. Saiz, R. López Romero, M. A. Cano, J. C. Calvo, eds.), Terol, 265-276.
- SÀNCHEZ, E. (1987): *El poblament pre-romà al Bages, Caixa d'Estalvis de Manresa*, Manresa.
- SANMARTÍ, E. (1978): *La ceràmica campaniense de Emporion y Rhode*, Monografies Emporitanes IV, Barcelona.
- SANMARTÍ, J. (2007): El arte de la Iberia septentrional, *Actas del Congreso de Arte Ibérico en la España Mediterránea (Alicante, 2005)*, Alicante, 238-264.
- SANMARTÍ, J.; BELARTE, M. C.; NOGUERA, J.; ASENSIO, D.; JORNET, R.; MORER, J. (2019): A city-state system in the pre-roman Mediterranean West: the Iberian cities of eastern Catalonia, *Urbanization in Iberia and Mediterranean Gaul in the first millennium BC* (M. C. Belarte, J. Noguera, R. Plana, J. Sanmartí, eds.), TRAMA 7, 91-108.
- SANMARTÍ, J.; SANTACANA, J. (2005): *Els ibers del nord*, Barcelona.
- SERRA I VILARO, J. (1922): *Poblado ibérico de San Miguel de Sorba: memoria de las excavaciones realizadas en 1920-1921*, Junta Superior de Excavaciones y Antigüedades, Madrid.
- SIMPSON, W. K. (2003): *The Literatura of Ancient Egypt*, New Haven (CT).
- SOLÉ, D. (1996): Interrogants sobre el taller ibèric de Fontscaldes, *Quaderns de Vilaniu* 29, 109-128.
- SOLÉ, D. (1997): Interrogant sobre el taller ibèric de Fontscaldes (II), *Quaderns de Vilaniu* 32, 3-28.
- TORTOSA, T. (2006): Los estilos y grupos pictóricos de la cerámica ibérica figurada de la Contestania, *Anejos del AEspA XXXVIII*, 17-18.
- TREMOLEDA, J. (2000): *Industria y artesanado cerámico de época romana en el nordeste de Cataluña (época augustea y altoimperial)*, B.A.R.-I.S., 835, Oxford.
- TSANTINI, E. (2004): *Estudi de la producció i la distribució d'àmfores ibèriques del maresme a través de la seva caracterització arqueomètrica*, Treball tutelat d'investigació 2n curs del doctorat: bienni 2002-2004, Universitat de Barcelona.
- TSANTINI, E. (2007): *Estudi de la Producció i la distribució d'àmfores ibèriques en el N.E. peninsular a través de la seva caracterització arqueomètrica*, Tesi Doctoral, Universitat de Barcelona, <<http://www.tdr.cesca.es/TDX-0305107-083203>>.
- TSANTINI, E.; BUXEDA, J.; GURT, J. M. (2005): Estudi arqueomètric de les àmfores ibèriques del Puig Castellar (Santa Coloma de Gramenet), *Actes del XIII Col·loqui Internacional d'Arqueologia de Puigcerdà, 14-16 de Novembre de 2003*, 312-318.
- VALOR, J. P.; MATA, C.; FROCHOSO, R.; IRANZO, P. (2005): Las cerámicas con decoración impresa e incisa del territorio de Kelin (comarca de Requena-Utiel, Valencia), *Sagvntvm-PLAV* 37, 105-124.

APÈNDIX: Taules-resum del conjunt de jaciments analitzats

JACIMENTS AMB EVIDÈNCIES INDIRECTES DE PRODUCCIÓ CERÀMICA					
Nom del jaciment	Datació	Tipus jaciment	Altres dades	Tipologia forn A/B	Producció
IBÈRIC PLE					
Museu (Molins de Rei)	IV-III aC	restes desaparegudes a causa pedrera	materials amb defecte coccio.	--	àmfora ibèrica Maña B3 amb defectes de coccio.
Alzinar Gran de la Massana (Font-rubi)	IV-II aC	lloc d'habitació amb estructures conservades poblat	sitges amb peces defectuoses	--	àmfora ibèrica
Sant Joan de Lledó (Sant Martí Sarroca)	IV-III aC	escombrera		--	ceràmica ibèrica comuna, àmfora ibèrica, reserva/vaixella
Plaça de les Bruixes (Molins de Rei)	III-II aC	escombrera	suports o prismes de forn	--	ceràmica ibèrica comuna, àmfora ibèrica, reserva/vaixella, ceràmica a mà, pondera i càlats.
Creu de Fellines (Viladasens)	III-II aC	magatzem ceràmic		--	ceràmica oxidada i reduïda emporitana, reserva/vaixella, càlat.
Can Jordi (Sant Vicenç de Montalt)	III-II aC	lloc o centre de producció i explotació agrícola camp de sitges	sitges amb rebutjos de forn ceràmic	--	ceràmica ibèrica comuna i àmfora ibèrica
Camí de la Vista Alegre (Mataró)	III aC	escombrera, magatzem	proximitat als forns ibèrics de la Riera de Sant Simó	--	àmfora ibèrica
Can Vilà (Premià de Dalt)	III-II aC	escombrera		--	àmfora ibèrica i reserva/vaixella
Sant Julià de Ramis	III-II aC	escombrera	abocador localitzat a llevant de les muralles.	--	àmfora ibèrica, ceràmica ibèrica comuna, ceràmica grisa de la costa catalana
Taller de vernís roig ilerget	III-II aC	jaciment no localitzat	caracterització de la producció	?	reserva/vaixella. Superfície vitrificada rogenca destinada a competir amb les importacions de vernís negre.
Taller d'Abella (Navès)	III-II aC	jaciment no localitzat	trobada de material defectuós	--	emmagatzematge, reserva/vaixella

JACIMENTS AMB EVIDÈNCIES INDIRECTES DE PRODUCCIÓ CERÀMICA					
Nom del jaciment	Datació	Tipus jaciment	Altres dades	Tipologia forn A/B	Producció
IBÈRIC FINAL					
Horta Fassina (Arenys de Mar)	III-I aC	lloc o centre de producció i explotació agrícola camp de sitges	sitges amb rebutjos de forn ceràmic	--	toveres de forn vitrificades àmfora ibèrica, ceràmica ibèrica comuna (oxidada i reduïda), ceràmica de parets fines
Casa Nova (Pontons)	II-I aC	mas ibèric	interpretat potser erròniament com a tester de forn	---	àmfora ibèrica, ceràmica ibèrica comuna, emmagatzematge, 1 frag. defecte coccio,
Vinya del Ticó (Olérdola)	II aC 140-120 aC	sitges isolades	sitja amb peces defectuoses	--	àmfora ibèrica i un fragment de grisa monocroma emporitana, dolia
Finca del Gori (Vila-rodona)	II aC-imperi	notícies sobre la troballa d'una estructura fornària	establiment rural d'època tardorepublicana (50/25 aC)	?	ceràmica comuna, àmfora, emmagatzematge
Vilardida (Montferri)	II aC	estructura fornària	ibèric final - Assentament rural romà -	?	ceràmica comuna ibèrica, materials de construcció (tègula, imbrex)
Can Bada (Mataró)	II aC	escombrera		--	ceràmica a mà, imitació de parets fines, àmfora Dressel I
Cal Quec II (Castellfollit de Riubregós)	200 aC-192	possible estructura fornària	materials dipositats al Museu Comarcal de l'Anoia, ref. M-341.	?	ceràmica comuna ibèrica, àmfora ibèrica Mañá B-3, ceràmica oxidada ibèrica amb engalba blanca, reserva/vaixella, imitació vernís negre, tegula, comuna romana, carrets de ceràmica i separadors tubulars, 1 frag. motllo de TSH, àmfora Dressel I, ceràmica grisa alt-medieval.,
Carretera de Castellar (Terrassa)	200-50 aC- II-I aC	estructura fornària	Es troba al Museu Cartoixa de Vallparadís, 4 quatre toveres cilíndriques i deu arrencaments, sobre pilastres i plataforma de ciment artificial.	--	àmfora ibèrica i ceràmica ibèrica comuna.
Els Tremolencs (La Garriga)	II-I aC?	estructura fornària	forn semblant al de Rubí	A?	
Serrat dels Espinyers (Isona i Conca Dellà)	II-I aC	lloc o centre de producció i explotació agrícola camp de sitges; lloc d'habitació amb estructures	fosses extracció argila, drenatges	--	àmfora ibèrica, ceràmica ibèrica comuna (oxidada i reduïda), càlats, rebutjos coccio
La Noguera (Castellterçol)	II-I aC	estructura fornària	material amb defectes de coccio; lloc o centre de producció i explotació metal·lúrgia	?	ceràmica ibèrica, càlats, antefixes, ceràmica romana

JACIMENTS AMB UN SOL FORN DEL MOMENT IBÈRIC FINAL					
Nom del jaciment	Datació	Tipus jaciment	Altres dades	Tipologia forn A/B	Producció
Solar centre de recepció de visitants (Empúries)	II-I aC	instal·lació industrial	bassa	B	pesos de teler i altres objectes ceràmics indeterminats
Can Fajó (Rubí)	II-I aC	estructura fornària	cap material trobat dins el forn	A7	fragments de ceràmica ibèrica comuna als voltants
Can Cassanyes (Castellet i la Gornal)	II-I aC	estructura fornària	destruït	A7	tègula romana
Les Badies (Castellet i la Gornal)	II-I aC	estructura fornària		A7	fragments ceràmica ibèrica comuna
Puig Castellar (Sant Margarida i els Monjos)	II-I aC	estructura fornària		A7 ?	emmagatzematge, àmfora (iberoromana)
Camp 24-25, (Albinyana/Santa Oliva)	II-I aC	estructura fornària	concepció constructiva romana	A2	materials de construcció, ceràmica ibèrica comuna, àmfora ibèrica, <i>dolium</i>
La Coma (Fontscaldes)	II-I aC	complex terrisser	forn tardà (II-IaC) iberoromà abocadors	A3	vaixella/reserva, càlat, <i>tegulae</i> , <i>lateres</i>
Finca del Gori (Vila-rodonà)	II aC-imperi	estructura fornària	assentament rural. Existeixen notícies sobre la troballa d'un forn relacionat amb la vil·la del Columbari	?	ceràmica comuna, àmfora, emmagatzematge
Barranc de la Premsa Cremada (El Botarell, Riudecanyes)	II-I aC	estructura fornària		A7	no identificat
Can Pinós (Centelles/Seva)	II-I aC	estructura fornària	desaparegut	A	no identificat
Sant Llorenç del Pla (Matadepera)	II-I aC	estructura fornària	nomenclatura confosa donada per J. Tovar. Prop del Matadepera i can Fajó	A	no identificat
Matadepera (Matadepera)	II-I aC	estructura fornària		A	no identificat
Can Pericas (Samalús)	II-I aC	estructura fornària	considerat ibèric només per la semblança al forn de Rubí i proximitat al jaciment de Puig Castell.	A7	ceràmica ibèrica comuna?
Can Roqueta (Cardona)	100 aC/200 dC	estructura fornària	assentament rural (vil·la). Cronologia incerta tot i que pot ser iberomà	A7	ceràmica ibèrica comuna, <i>dolia</i> , <i>tegula</i> , material constructiu.
Montclús (Sant Esteve de Palautordera)	III-I aC	estructura fornària		A6	no identificat
Mas Colomer (Alpens)	II-I aC	estructura fornària	semblant al de Tona	A	no identificat
Vinya del Pau (Olèrdola)	II-I aC	estructura fornària	camp de sitges	A	ceràmica ibèrica comuna, reserva/vaixella, àmfora, tapadores a mà, lluerns romanes
La Noguera (Castellterçol)	II-I aC	estructura fornària	Forn de terracota. Material amb defectes de cocció	?	càlat, 2 antefixes, ceràmica romana (àmfora, <i>dolia</i>)

COMPLEXOS TERRISSERS AMB MÚLTIPLES FORNS D'ÈPOCA IBÈRICA FINAL					
Nom del jaciment	Datació	Tipus jaciment	Altres dades	Tipologia forn A/B	Producció
La Vil·la (Tona)	II-I aC	estructura fornària	forns desapareguts a la vora, associats al jaciment del Camp de les Lloses	A2	considerat ibèric només per la seva tipologia i semblança amb el forn de Rubí
Riera de Teià (El Masnou)	II-I aC	complex terrisser	al costat del mar. Materials de caràcter marcat indígena	?	imitacions de campaniana, ceràmica ibèrica comuna, ibèrica a mà, àmfora ibèrica, Dressel 1, Dressel 1B, Laietana 1 i, més endavant, Pascual 1 i Dr.2/4
Can Portell (Argentona)	I aC-10 aC- 15-20 dC	complex terrisser	abocador	?	àmfora Pascual 1 i Dressel 2/4, ceràmica ibèrica comuna
Darró (zona 0) (Vilanova i la Geltrú)	II-I aC	complex terrisser	2 forns	B7, B5	emmagatzematge, àmfora ibèrica, reserva/vaixella.

CENTRES DE PRODUCCIÓ TERRISSERS		
Zona litoral	Centres colonials	Empúries
		Sant Martí Empúries (Palaiàpoli)
		Barri hel·lenístic de Roses
	Barris artesanals	Ullastret
	Zona propera a la costa	Riera de Sant Simó/ Can Jordi/ Horta Fassina
	Zona portuària	Darró
Serralada prelitoral	Indigència	Camp dels Escalers
		Sant Julià de Ramis
	Laietània	Can Vedell
		Montclús
	Cessetània	Hortes de Cal Pons
		Font dels Igols
		Valls del Foix
		Pontarri
		La Coma (Fontscaldes)
	Interior de Catalunya	